

# ATMP480Z6XL

**6-zone 480W Amplifier Mixer with Media Player**  
**Amplificatore Mixer a 6 zone 480W con Modulo**  
**Multimediale**

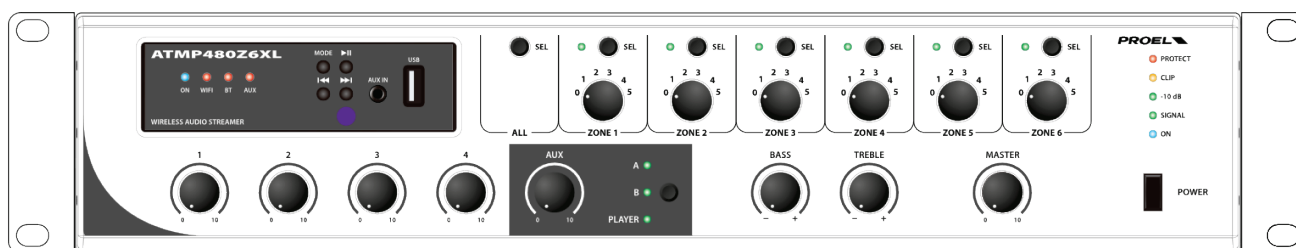

**USER'S MANUAL**  
**MANUALE D'USO**

**ENGLISH**  
**ITALIANO**



## IMPORTANT SAFETY INSTRUCTIONS



Watch for these symbols:

The lightning flash with arrowhead symbol within an equilateral triangle is intended to alert the user to the presence of uninsulated “dangerous voltage” within the product’s enclosure, that may be of sufficient magnitude to constitute a risk of electric shock to persons.



The exclamation point within an equilateral triangle is intended to alert the user to the presence of important operating and maintenance (servicing) instructions in the literature accompanying the appliance.

1. Read these instructions.
2. Keep these instructions.
3. Heed all warnings.
4. Follow all instructions.
5. Do not use this apparatus near water.
6. Clean only with dry cloth.
7. Do not block any ventilation openings. Install in accordance with the manufacturer’s instructions.
8. Do not install near any heat sources such as radiators, heat registers, stoves, or other apparatus (including amplifiers) that produce heat.
9. Do not defeat the safety purpose of the polarized or grounding-type plug. A polarized plug has two blades with one wider than the other. A grounding-type plug has two blades and a third grounding prong. The wide blade or the third prong are provided for your safety. If the provided plug does not fit into your outlet, consult an electrician for replacement of the obsolete outlet.
10. Protect the power cord from being walked on or pinched, particularly at plugs, convenience receptacles, and the point where they exit from the apparatus.
11. Only use attachments/accessories specified by the manufacturer.
12. Use only with the cart, stand, tripod, bracket, or table specified by the manufacturer, or sold with the apparatus. When a cart is used, use caution when moving the cart/apparatus combination to avoid injury from tip-over.
13. Unplug this apparatus during lightning storms or when unused for long periods of time.
14. Refer all servicing to qualified service personnel. Servicing is required when the apparatus has been damaged in any way, such as power supply cord or plug is damaged, liquid has been spilled or objects have fallen into the apparatus, the apparatus has been exposed to rain or moisture, does not operate normally, or has been dropped.
15. Warning: to reduce the risk of fire or electric shock, do not expose this apparatus to rain or moisture.
16. Do not expose this equipment to dripping or splashing and ensure that no objects filled with liquids, such as vases, are placed on the equipment.
17. To completely disconnect this apparatus from the ac mains, disconnect the power supply cord plug from the ac receptacle.
18. The mains plug of the power supply cord shall remain readily operable.
19. This apparatus contains potentially lethal voltages. To prevent electric shock or hazard, do not remove the chassis, input module or ac input covers. No user serviceable parts inside. Refer servicing to qualified service personnel.
20. This owner’s manual should be considered as a part of the product, it must accompany it at all times, and it needs to be delivered to the new user when this product is sold. In this way the new owner will be aware of all the installation, operating and safety instructions.
21. This apparatus should only be connected to a power source of type specified in this owner’s manual or on the unit.
22. You can clean the exterior of the unit with compressed air or with a dry cloth.
23. Don’t clean the unit using solvents like trichloroethylene, thinners, alcohol, or other volatile or flammable fluids.
24. To reduce the risk, close supervision is necessary when the product is used near children.





## DISPOSAL OF OLD ELECTRICAL & ELECTRONIC EQUIPMENT



This marking shown on the product or its literature, indicates that it should not be disposed with other household wastes at the end of its working life. To prevent possible harm to the environment or human health from uncontrolled waste disposal, please separate this from other types of wastes and recycle it responsibly to promote the sustainable reuse of material resources. Household users should contact either the retailer where they purchased this product, or their local government office, for details of where and how they can take this item for environmentally safe recycling. Business users should contact their supplier and check the terms and conditions of the purchase contract. This product should not be mixed with other commercial wastes for disposal.

## DECLARATION OF CONFORMITY



The product is in compliance with:

EMC Directive 2014/30/EU, LVD Directive 2014/35/EU, RoHS Directive 2011/65/EU and 2015/863/EU, WEEE Directive 2012/19/EU.

## CONDITIONS OF USE

Proel do not accept any liability for damage caused to third parties due to improper installation, use of non-original spare parts, lack of maintenance, tampering or improper use of this product, including disregard of ascertainable and applicable safety standards. Proel strongly recommends that this apparatus must be installed taking into consideration all current National, Federal, State and Local regulations. The product must be installed by qualified personal. Please contact the manufacturer for further information.

## PACKAGING, SHIPPING AND COMPLAINT

This unit package has been submitted to ISTA 1A integrity tests. We suggest you control the unit conditions immediately after unpacking it.

If any damage is found, immediately advise the dealer. Keep all unit packaging parts to allow inspection.

Proel is not responsible for any damage that occurs during shipment.

Products are sold "delivered ex warehouse" and shipment is at charge and risk of the buyer.

Possible damages to unit should be immediately notified to forwarder. Each complaint for manumitted package should be done within eight days from product receipt.

## WARRANTY AND PRODUCTS RETURN

Proel products have operating warranty and comply their specifications, as stated by manufacturer.

Proel warrants all materials, workmanship and proper operation of this product for a period of two years from the original date of purchase. If any defects are found in the materials or workmanship or if the product fails to function properly during the applicable warranty period, the owner should inform about these defects the dealer or the distributor, providing receipt or invoice of date of purchase and defect detailed description. This warranty does not extend to damage resulting from improper installation, misuse, neglect or abuse. Proel S.p.A. will verify damage on returned units, and when the unit has been properly used and warranty is still valid, then the unit will be replaced or repaired. Proel S.p.A. is not responsible for any "direct damage" or "indirect damage" caused by product defectiveness.



# SUMMARY

IMPORTANT SAFETY INSTRUCTIONS .....	3
DISPOSAL OF OLD ELECTRICAL & ELECTRONIC EQUIPMENT .....	4
DECLARATION OF CONFORMITY .....	4
CONDITIONS OF USE .....	4
PACKAGING, SHIPPING AND COMPLAINT .....	4
WARRANTY AND PRODUCTS RETURN .....	4
INTRODUCTION .....	7
DESCRIPTION .....	7
MAIN FUNCTIONS .....	7
MAIN PANEL OPERATIONS.....	8
1. POWER .....	8
2. MASTER.....	8
3. BASS AND TREBLE TONE CONTROLS.....	8
4. INPUT 1 – 4 LEVEL .....	8
5. LED INDICATOR .....	9
6. ZONE 1-6 LEVEL CONTROLS.....	9
7. SEL 1-6 ZONE SELECTOR.....	9
8. SEL ALL ZONE SELECTOR .....	9
9. AUX LEVEL .....	9
10. AUX SELECTOR .....	9
11. RACK mounting .....	9
12. MEDIA PLAYER .....	9
REAR PANEL OPERATIONS .....	10
13. CHIME ROUTING AND LEVEL .....	11
14. VOX PRIORITY ENABLING AND MIC PRIORITY .....	11
15. REMOTE MIC.....	11
16. OUTPUT MEDIA PLAYER.....	12
17. LAN.....	12
18. BLUETOOTH SMA antennas connector.....	12
19. INPUT 1-4.....	12
20. AUX IN A / B.....	13
21. LINK OUT – REC OUT.....	14
22. ZONE LINE OUTPUTS.....	14
23. MUTE.....	14
24. ZONE LOUDSPEAKER OUTPUTS .....	15
25. GENERAL LOUDSPEAKER OUTPUT .....	16
26. MAINS SELECTOR.....	16
27. FUSE holder.....	17
28. AC~ SOCKET .....	17
MEDIA PLAYER OPERATIONS.....	18
29. ON .....	18
30. WIFI/USB BT AUX .....	18
31. MODE / SOURCE.....	18
32. PLAY/PAUSE .....	18
33. SKIP NEXT/PREVIOUS .....	18
34. IR sensor .....	18
35. AUX IN .....	18
36. USB PORT.....	19
37. ON/OFF MEDIA PLAYER .....	19
38. MUTE.....	19



39.	VOL+/VOL-	19
40.	BASS+/BASS-	19
41.	TREBLE+/TREBLE-	19
<b>MEDIA PLAYER WIFI/NETWORK OPERATIONS</b>		<b>20</b>
Connection with WIFI local network (without LAN connection).		20
Connection to the LAN network.		21
Connection to the Media Server with WIFI hotspot		21
<b>4STREAM app features</b>		<b>22</b>
Device settings		22
To play from any NET source		22
To play local storage music		22
To play music from a NAS home server using DLNA		23
To play music from a Streaming Services		23
To play music from BLUETOOTH		24
To play music from Line In		24
<b>PLAY ON iOS DEVICE</b>		<b>25</b>
Using AirPlay to play music from iTunes on iPhone and iPad		25
<b>PLAY ON PC</b>		<b>26</b>
Using AirPlay to play music from iTunes on Mac and Windows		26
Using UPnP to play music from Windows PC via Foobar2000		26
<b>RM6 PAGING BASE INSTALLING INSTRUCTIONS</b>		<b>27</b>
<b>RM6 PAGING BASE BASIC OPERATIONS</b>		<b>27</b>
42.	INPUT	27
43.	OUTPUT	27
44.	POWER	27
45.	MIC INPUT	28
46.	MIC LEVEL	28
47.	CHIME BUTTON	28
48.	CHIME LEVEL	28
49.	ALL BUTTON	28
50.	Z1, Z2, Z3, Z4, Z5, Z6 BUTTONS	28
51.	TALK BUTTON	28
52.	SIG LED	28
53.	CLIP LED	28
54.	BUSY LED	28
<b>RM6 PAGING BASE - TALK BUTTON SETUP</b>		<b>28</b>
<b>RM6 PAGING BASE - ZONE VOLUME SETUP</b>		<b>29</b>
<b>SETUP EXAMPLE 1 (with internal amplifier)</b>		<b>30</b>
<b>SETUP EXAMPLE 2 (with external amplifiers)</b>		<b>31</b>
<b>TECHNICAL SPECIFICATION</b>		<b>32</b>



## INTRODUCTION

Thank you for choosing a PROEL product. Please take some time to read this manual to understand all the features of your system and take advantage of all its performance capabilities. All PROEL products are CE approved and designed for continuous use in professional applications.

## DESCRIPTION

ATMP480ZXL is a professional amplifier mixer capable of delivering up to 480W on 6 zones. It features a Media Player equipped with USB input, Bluetooth connection and WiFi interface for streaming high quality music from smart devices, from a NAS or from stream services such as Spotify, Tidal, Deezer, Qobuz, Amazon Music and others via the 4Stream APP, Airplay or other DLNA apps.

This new amplifier mixer has been designed to meet the needs of a constantly evolving market in the most flexible and professional way, by responding to precise operational criteria, and it is built and tested to ensure absolute reliability for the user, even in continuous operational operation.

By combining up to four RM6 paging microphone bases with the ATMP480ZXL, it is possible to create a zone system with call on a single zone, on groups of zones or on all zones. Moreover, by using the zone outputs at line level it is possible to combine it with booster amplifiers to create a 6-zone system of even greater power.

## MAIN FUNCTIONS

- Zone paging function through dedicated PA RM6 microphone base (optional).
- Overload and short circuit protection for each speaker outputs.
- LED power indicator.
- LED audio level indicator.
- Master level control.
- Separated Level Controls for 1÷6 zones and AUX inputs.
- Bass and Treble tone adjustment.
- Media Player equipped with remote control.
- N° 4 MIC / MIC Phantom 48V / LINE inputs balanced on Euroblock terminals.
- N° 2 AUX inputs switchable by front selector.
- Inputs 1 ÷ 4 with independent priority function (VOX / Contact) on the other inputs selectable by dipswitch 1 ÷ 4.
- Main power output 4Ω / 70 / 100V on Euroblock terminal.
- N° 6 zone outputs at 100V on Euroblock terminal.
- N° 6 zone outputs at line level balanced on Euroblock terminal.
- Independent CHIME function for each input (routing).
- REC OUT on RCA.
- 230 / 115 V~ 50 / 60 Hz power supply via voltage selector.
- 19" 2U rack adapters included.

## MAIN PANEL OPERATIONS

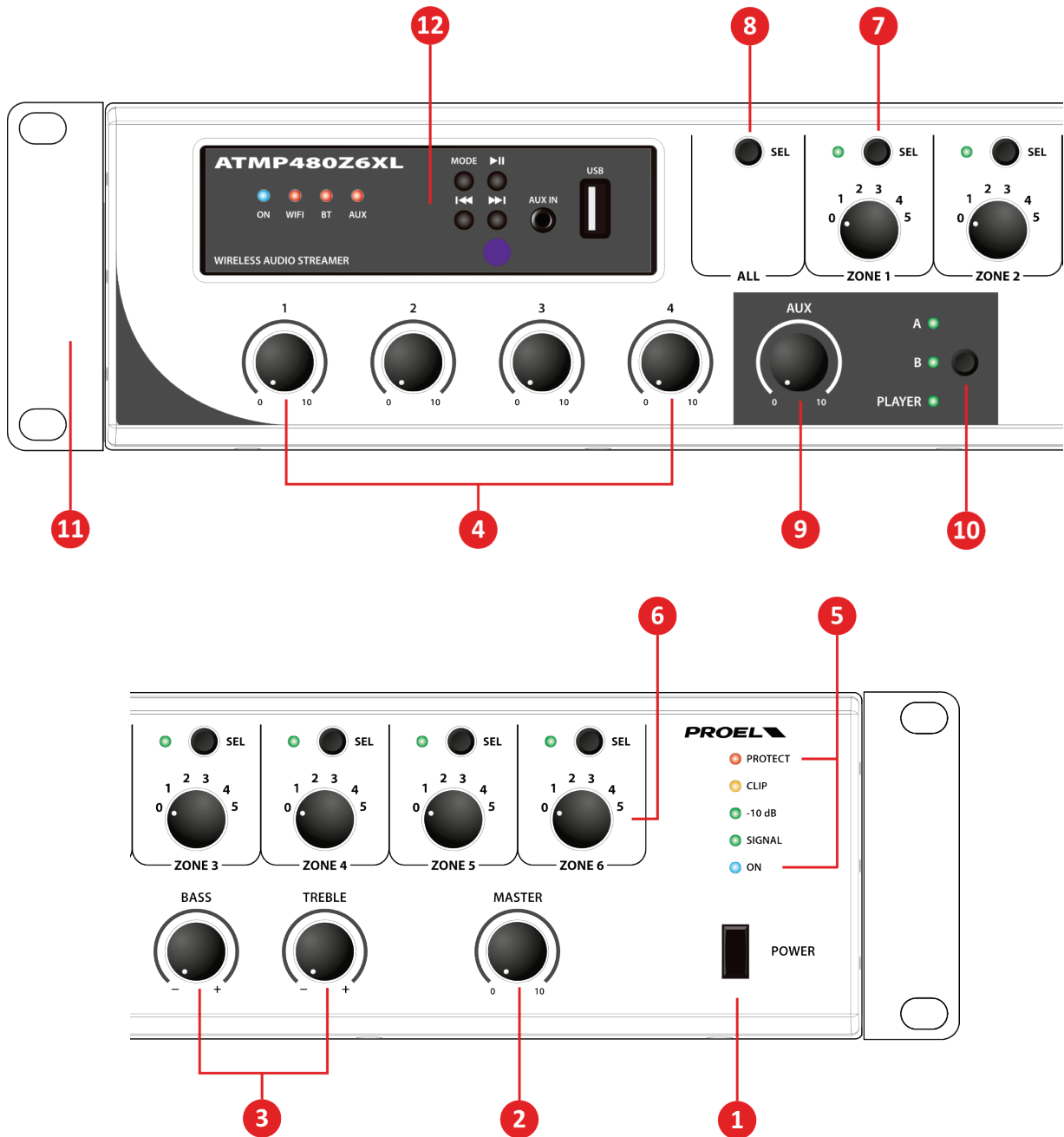

### 1. POWER

Main switch with LED indicator.

### 2. MASTER

Main level control.

### 3. BASS AND TREBLE TONE CONTROLS

The BASS control is used to adjust the low frequency band, the TREBLE control is used to adjust the high frequency band. The control's range is -10 dB to +10 dB for each band.

*NOTE: These tone controls operate only on amplified outputs.*

### 4. INPUT 1 – 4 LEVEL

Level controls of the corresponding rear input, which can be either a microphone or a line level device.





## 5. LED INDICATOR

**SIG:** indicates the presence of an output signal.

**-10dB:** indicates a normal output level.

**CLIP:** indicates that the input signal is too high and the amplifier is starting to limit the signal.

**PROT:** indicates that the amplifier is in protection and no signal will be reproduced from the outputs. The amplifier may have a shorted output or has overheated due to incorrect use.

**ON:** indicates that the device is turned on.

For a correct operation, the -10dB LED should light up often and CLIP LED should light up rarely. If the CLIP LED stays always on, turn down the corresponding INPUT level control or the MASTER level.

## 6. ZONE 1-6 LEVEL CONTROLS

These LEVEL controls set the output volume for each corresponding zone with 6 steps. These controls operate as attenuators starting from the MASTER LEVEL, so position 6 corresponds to full output while position 1 corresponds to the maximum attenuation. The attenuation steps are the following:

STEP	5	4	3	2	1	0
Attenuation	0	-3 dB	-6 dB	-9 dB	-12 dB	-inf.
Power Ratio	full	1/2	1/4	1/8	1/16	null

*NOTE: each ZONE LEVEL control acts exclusively on the corresponding 100V ZONE OUTPUT (24).*

*NOTE: when a paging call is made using the dedicated PA RM6 base, the zone volume controls could be inserted or by-passed depending on RM6 base setting described on RM6 chapter further on this manual.*

## 7. SEL 1-6 ZONE SELECTOR

Using these keys, you can select the zone output where you want to direct audio program.

## 8. SEL ALL ZONE SELECTOR

Press the SEL ALL button to activate all zones at the same time.

## 9. AUX LEVEL

AUX A / B or Media Player input level control.

## 10. AUX SELECTOR

With this button you can choose between the rear auxiliary inputs AUX A, AUX B (20) or the internal Media Player. The corresponding LED indicates the selected input.

*Note: only one input at a time can be selected.*

## 11. RACK mounting

The equipment is supplied with 2 adapters for mounting in a 19" RACK cabinet.

## 12. MEDIA PLAYER

The Media Player allows to play music or other audio contents choosing between USB pendrive, Bluetooth receiver or LAN/WiFi (see below for further instructions).

# REAR PANEL OPERATIONS

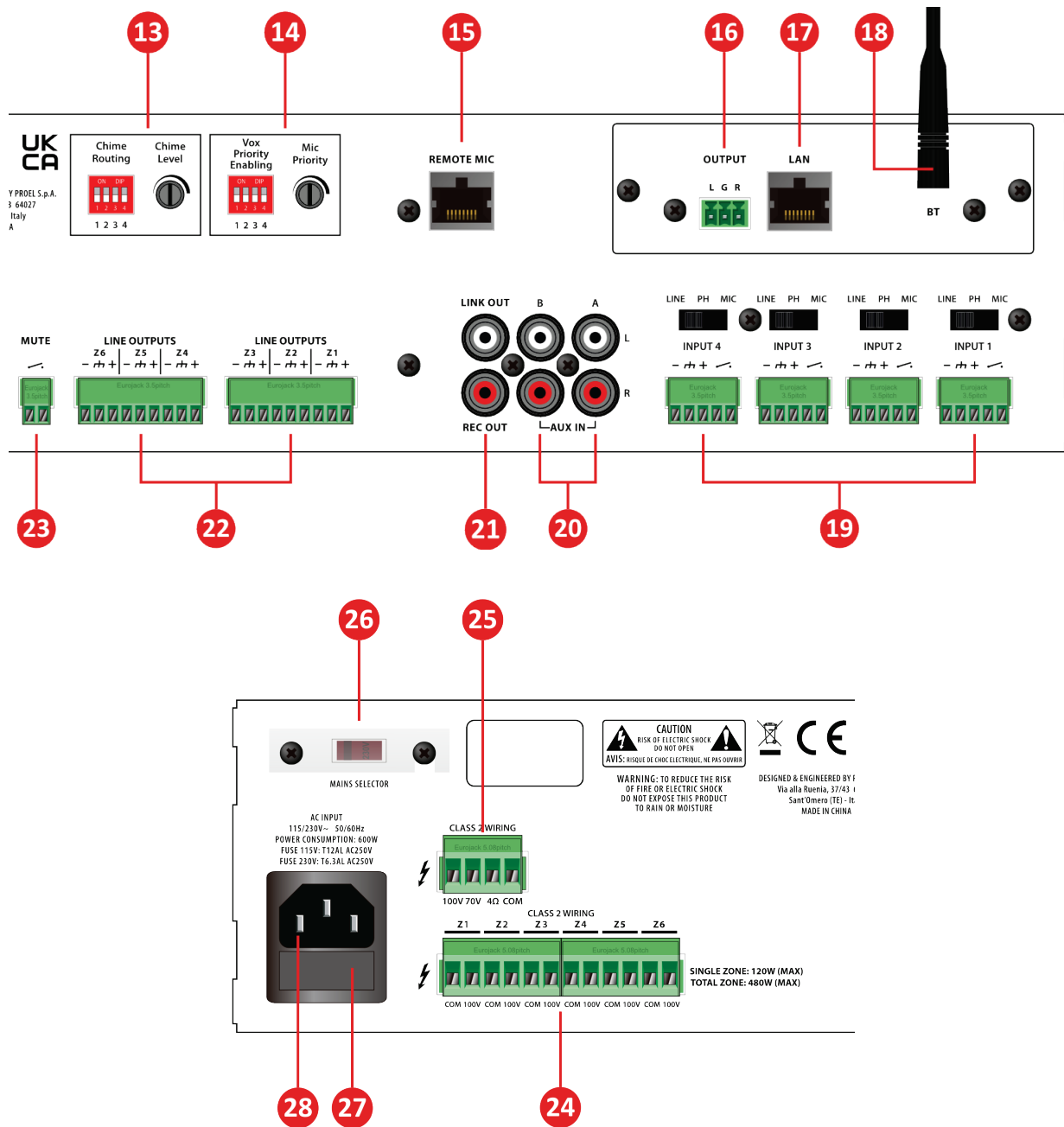



### 13. CHIME ROUTING AND LEVEL

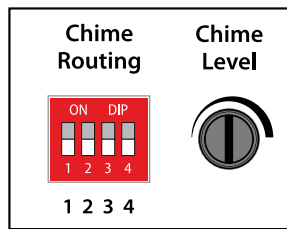

The **Chime Routing** switches enable the Chime function on the respective INPUT 1 ÷ INPUT 4 (19) inputs:

Examples:

ON – ON – ON – ON - CHIME enabled on all inputs.

ON – OFF – ON – OFF - CHIME enabled on inputs 1 - 3 and disabled on inputs 2 – 4.

OFF – OFF – OFF – OFF - CHIME disabled on all inputs.

With the Chime function enabled on an input, when the respective dry contact closes (19 - C), the amplifier will reproduce an attention tone from all the loudspeaker lines.

The **Chime Level** potentiometer set the level of the attention tone.

### 14. VOX PRIORITY ENABLING AND MIC PRIORITY

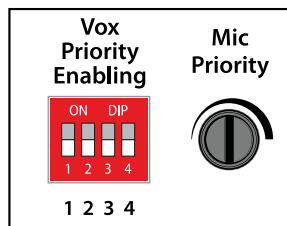

The **Vox Priority Enabling** switches enable the VOX function on the respective INPUT 1 ÷ INPUT 4 (19) inputs:

Examples:

ON – ON – ON – ON – Vox Priority enabled on all inputs

ON – OFF – ON – OFF - Vox Priority enabled on inputs 1 - 3 and disabled on inputs 2 - 4

OFF – OFF – OFF – OFF - Vox Priority disabled on all inputs

When the VOX circuit of one of the channels is enabled (ON) detects the presence of an audio signal on the respective input (19), the AUX channels (A, B, media player) and the other channels having VOX disabled (OFF) are silenced, while all channels with VOX enabled (ON) remain active at the output.

The **MIC PRIORITY** knob sets the level of the signal that activates the VOX function. Turn it clockwise with lower input signals, if turned fully counterclockwise the VOX function will be bypassed.

*NOTE: PA RM6 microphone bases always have priority over inputs 1 – 4.*

### 15. REMOTE MIC

RJ45 connector for dedicated **PA RM6 microphone base** for selected zones, groups of zones and general calls.

The amplifier accepts up to a maximum of 4 PA RM6 bases connected in daisy chain configuration, with a maximum full length of 200m of CAT5 or CAT6 net cable. See further for detailed instructions.

*NOTE: RM6 PA microphone bases always have priority over all inputs.*

*NOTE: If more than one RM6 microphone base is connected the base with TALK activated at first has the priority over all other bases.*



## 16. OUTPUT MEDIA PLAYER

This is an optional output of the internal MEDIA PLAYER that allows to send its signal to another audio system.

Use a shielded cable terminated with a 3.5mm pitch Euroblock connector to make a stereo connection as follows:

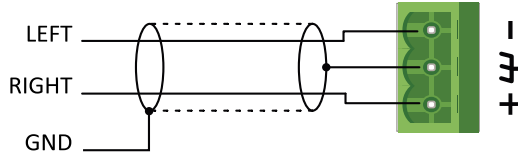

## 17. LAN

RJ45 female socket to connect the internal MEDIA PLAYER to an ETHERNET wired network thru a router using a standard CAT5 or CAT6 cable. This connection uses the standard TCP/IP protocol to access at the home network and Internet, it can be used instead or in conjunction with the WiFi network.

*NOTE: Follow the instructions further in this manual to correctly configure the Network and WiFi connection.*

## 18. BLUETOOTH SMA antennas connector

This is the female SMA connector where the supplied 2dBi omnidirectional antenna must be plugged and screwed in.

*NOTE: Follow the instructions further in this manual to correctly configure Bluetooth connection.*

## 19. INPUT 1-4

These inputs can be used to connect low impedance dynamic microphones (30-600 ohm), condenser microphones with phantom power supply and audio sources with line level signal output (e.g. radio tuners, television receivers, media players, etc.).

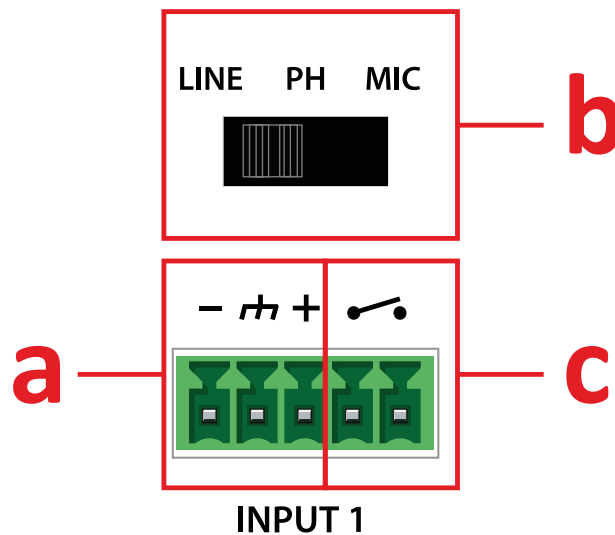

- Use a shielded cable terminated with a 3.5mm pitch Euroblock connector to make a balanced or unbalanced connection as follows:



Connection of a Balanced line to the INPUT.

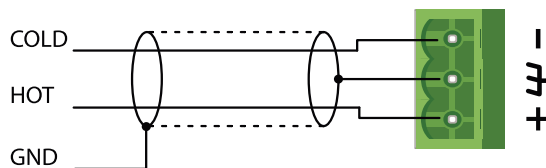

Connection of an Unbalanced line to the INPUT.

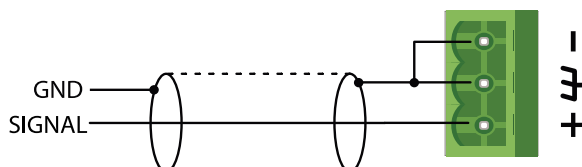

- b) Use the correspondent upper switch to select the type of source connected to the input:
- MIC** for a dynamic microphone.
  - PH** for a condenser microphone with phantom power.
  - LINE** for a line level source.
- c) Each input has two Euroblock terminals with 3.5mm pitch to which a "clean contact" can be connected (clean means that it is not connected to other elements of the circuit such as GND). This contact is usually connected to the TALK button present in the microphone bases, which also serves to activate the microphone. When the contact is closed, two functions are activated:

#### CHIME

When the contact is closed, if the CHIME dipswitch (13) of the channel is in the ON position, an attention tone will be played by the loudspeaker system.

#### SILENCING THE INPUTS

When the contact is closed, the AUX input and the other inputs 1-4 that have the respective VOX PRIORITY dipswitch (14) in the OFF position are silenced. The inputs will remain muted as long as the clean contact remains closed.

*NOTE: it is advisable to always use microphone bases with TALK button and clean contact, for better management of the silencing of inputs.*

*NOTE: the clean contact will not silence the inputs that have the VOX function activated (ON). For details on the VOX function, see point (14).*



#### WARNING

*It is recommended that you set the input level to the minimum before changing the position of the input selector, to avoid unwanted noises.*

*Some line level devices do not support "PH" phantom power, which could therefore cause permanent damage to them, so it is not recommended to activate it when a line device is connected to the input.*

## 20. AUX IN A / B

These are two RCA female connectors that accept two RCA plug from LEFT and RIGHT channels of a line level stereo source (e.g. radio tuners, television receivers, media players, etc.). Each RCA input is wired as follows:

Tip = + positive or "hot"

Sleeve = shield or ground

By means of these inputs is possible to use an external source instead the media player inside the amplifier, selecting it with the front panel AUX selector (10) and adjusting the volume with the AUX LEVEL potentiometer (9).



## 21. LINK OUT – REC OUT

These are two RCA female connectors that accept two RCA plug. These are unbalanced outputs that can be used for recording or to connect other amplifiers. Please note that both connectors have the same mono audio content, so each can be used without distinction from the other.

## 22. ZONE LINE OUTPUTS

The device has 6 line-level zone outputs for connecting additional zone amplifiers.

Use the balanced connection with booster amplifiers equipped with balanced input:

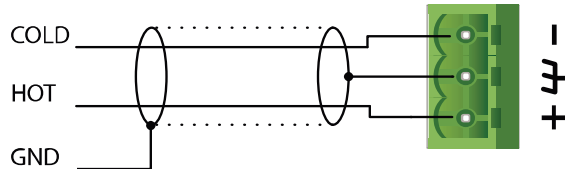

Use the unbalanced connection with booster amplifiers with an unbalanced input:

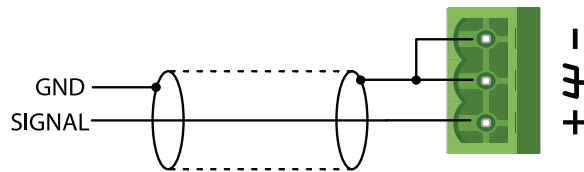

## 23. MUTE

This input can be used in conjunction with an EVAC system or as standalone connecting a switch, when shorted it mutes all inputs.

## 24. ZONE LOUDSPEAKER OUTPUTS

This is a 5.08 mm pitch Euroblock connector. This connector can accept 0.5÷2.5 mm<sup>2</sup> / 20÷14 AWG size cables, a Class 2 wiring is needed for fixed installation.

Connect to these separate zone outputs only constant voltage speakers at 100V.



### OBSERVE ALL THESE WARNINGS:

- DO NOT CONNECT CONSTANT IMPEDANCE SPEAKERS (4Ω or 8Ω) TO THESE OUPUTS.
- DO NOT EXCEED 120W ON EACH SINGLE ZONE LINE.
- THE TOTAL POWER OF CONSTANT VOLTAGE (70V or 100V) LOUDSPEAKER CONNECTED MUST NOT EXCEED 480W CONSIDERING BOTH GENERAL AND ZONE OUTPUTS.
- TO AVOID THE RISK OF ELECTRIC SHOCKS, NEVER TOUCH THE AMPLIFIER OUTPUTS DURING OPERATION.

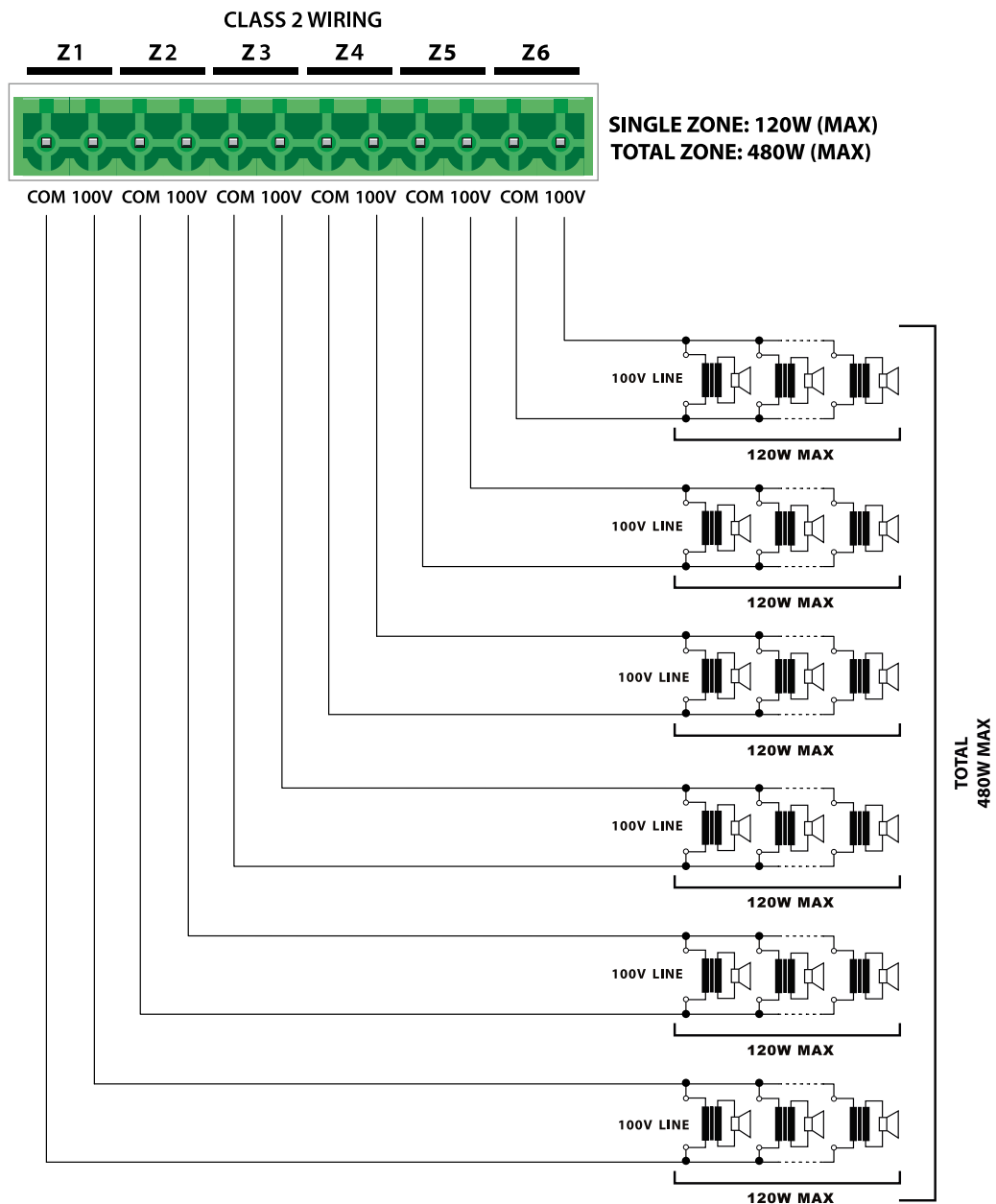



## 25. GENERAL LOUDSPEAKER OUTPUT

This is a 5.08 mm pitch Euroblock connector. This connector can accept 0.5÷2.5 mm<sup>2</sup> / 20÷14 AWG size cables, a Class 2 wiring is needed for fixed installation.

The device allows you to connect speakers to this general output without zone control, using constant impedance (4Ω or 8Ω) or constant voltage (70V or 100V) speakers.



### OBSERVE ALL THESE WARNINGS:

- **DO NOT CONNECT MIXED CONSTANT IMPEDANCE (4Ω or 8Ω) AND CONSTANT VOLTAGE (70V or 100V) SPEAKERS.**
- **CONNECTING CONSTANT IMPEDANCE (4Ω or 8Ω) LOUDSPEAKER IT IS ADVISABLE TO REDUCE AS MUCH AS POSSIBLE THE WIRES' LENGTH AND TO INCREASE THE CABLE SECTION ACCORDING TO THE DISTANCE COVERED.**
- **THE TOTAL POWER HANDLING OF CONSTANT IMPEDANCE SPEAKER MUST BE AT LEAST 480W CONTINUOUS AT 4Ω (240W AT 8Ω).**
- **WHEN CONSTANT IMPEDANCE SPEAKERS (4Ω or 8Ω) ARE CONNECTED, IT IS FORBIDDEN TO CONNECT CONSTANT VOLTAGE LOUDSPEAKERS ON ANY GENERAL AND ZONE OUTPUTS.**
- **THE TOTAL POWER OF CONSTANT VOLTAGE (70V or 100V) LOUDSPEAKERS CONNECTED MUST NOT EXCEED 480W CONSIDERING BOTH GENERAL AND ZONE OUTPUTS.**
- **ALL THE LOUDSPEAKERS CONNECTED TO CONSTANT VOLTAGE OUTPUTS (70V or 100V) MUST BE EQUIPPED WITH A TRANSFORMER HAVING AN INPUT VOLTAGE EQUAL TO THAT SUPPLIED BY THE AMPLIFIER.**
- **TO AVOID THE RISK OF ELECTRIC SHOCKS, NEVER TOUCH THE AMPLIFIER OUTPUTS DURING OPERATION.**

Constant impedance line connection examples:

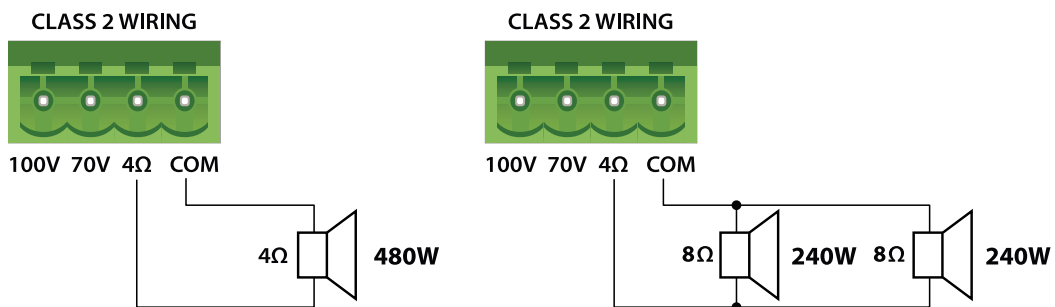

Constant voltage line connection examples:

### 100V CONSTANT VOLTAGE LINE

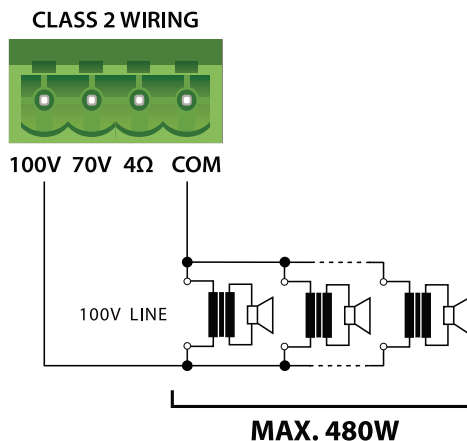

### 70V CONSTANT VOLTAGE LINE

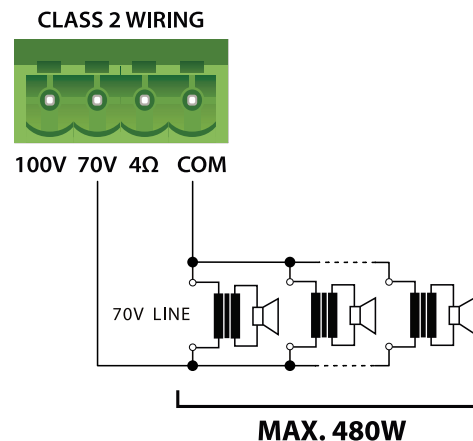

## 26. MAINS SELECTOR

This switch sets the AC voltage line of the country (usually it is set by factory and isn't necessary to change





it). The 115V setting is for mains lines in the range of 100-120V~ and 230V setting is for mains lines in the range of 220-240V~.



**WARNING: an incorrect setting of AC LINE VOLTAGE could seriously damage the device!**

### **27. FUSE holder**

Here is where the mains protection fuse is placed.

230V: T6.3AL AC250V.

115V: T12AL AC250V.



**REPLACE THE PROTECTION FUSE ONLY WITH THE SAME TYPE.**

**IF, AFTER THE REPLACEMENT, THE FUSE IS BLOWN AGAIN, DO NOT TRY TO REPLACE IT AGAIN AND CONTACT THE NEAREST PROEL SERVICE CENTER.**

### **28. AC~ SOCKET**

Here's where you plug in your mains supply cord. You should always use the mains cord supplied with the device. Be sure that your device is turned off before you plug the mains supply cord into an electrical outlet.

## MEDIA PLAYER OPERATIONS

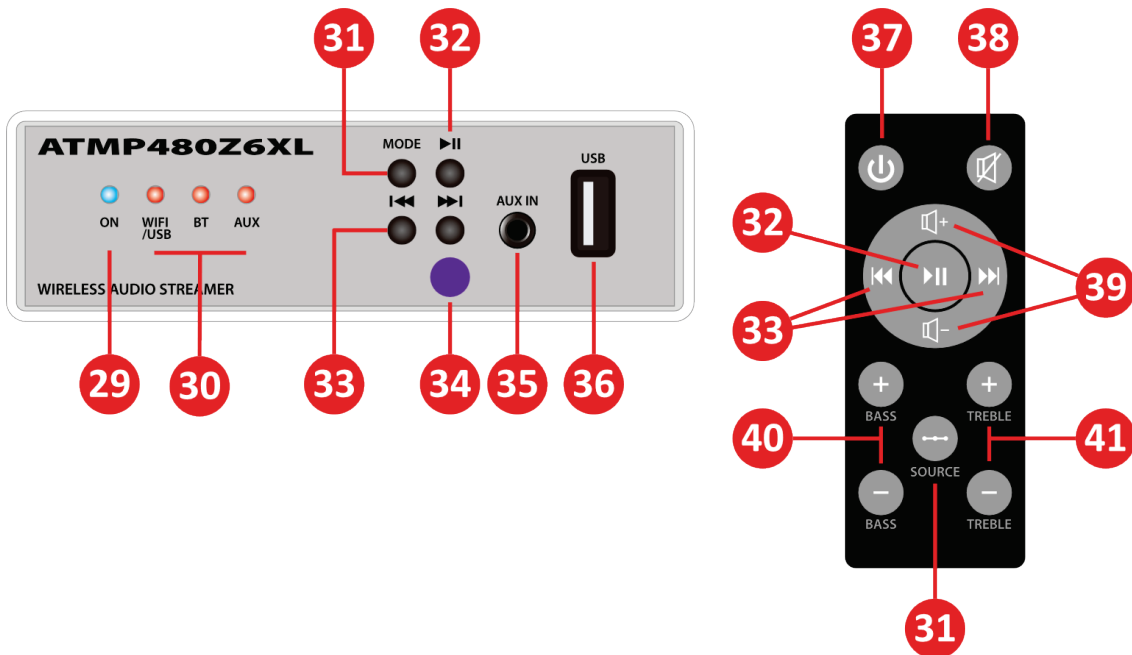

### 29. ON

This LED shows the ON status of the Media Player.

### 30. WIFI/USB BT AUX

These LED show which media player is currently active.

### 31. MODE / SOURCE

This button selects the media player:

- WIFI/USB set the WIFI player or, if a USB pendrive is inserted, it plays its media content. For WIFI or LAN network operations see the WIFI/NETWORK operation chapter.

- BT set the BLUETOOTH player:

If the BT LED flashes is possible to connect the external player device (mobile phone, tablet, computer, etc.).

The name "**MPlayer A**" will appear on the device and, when the device is connected, the BT LED lit fixed.

To unpair the BLUETOOTH it is necessary to proceed from your device: in fact, the MEDIA PLAYER will always remember the connected Bluetooth devices, even after being turned back on, and it will reconnect to them if the device is within its range (about 10m or less).

To connect another device via Bluetooth, it may be necessary to disconnect the previous one if the latter is within its range.

- AUX set the frontal AUX IN minijack input.

### 32. PLAY/PAUSE

Play or pause the current song in WIFI/USB and BT modes.

### 33. SKIP NEXT/PREVIOUS

Skip to next or previous song in WIFI/USB and BT modes.

### 34. IR sensor

This sensor receives the command from the remote controller.

### 35. AUX IN

Mini jack socket for connecting an external media player, computer, tablet or mobile phone. The AUX input is selected using the MODE button and the "AUX" LED is lit.



### **36. USB PORT**

Slot for inserting a USB pendrive with music files in MP3 / FLAC / M4A / OGG / AAC / AAC + / ALAC / APE / WAV / WMA formats or standard pre-recorded announcements. The USB pendrive is selected using the MODE button and the "WIFI/USB" LED is lit.

### **37. ON/OFF MEDIA PLAYER**

This button is only present on the remote control and allows you to turn the MEDIA PLAYER on or off.  
*NOTE: Every time the ATMP480Z6XL is turned on, the MEDIA PLAYER starts with the last selected sound source.*

### **38. MUTE**

This button is only present on the remote control and allows you to mute the MEDIA PLAYER, pressing it again removes the mute.

*NOTE: Every time the ATMP480Z6XL is turned on, the MEDIA PLAYER is not muted.*

### **39. VOL+/VOL-**

These buttons are only present on the remote control and allows you to change the volume of the MEDIA PLAYER.

*NOTE: Every time the ATMP480Z6XL is turned on, the MEDIA PLAYER starts with the volume at maximum.*

### **40. BASS+/BASS-**

These buttons are only present on the remote control and allows you to change the bass tones ( $\pm 6\text{dB}$ ) of the MEDIA PLAYER, this tone control is independent from the BASS front panel control (3), particularly useful when the MEDIA PLAYER is used to play listening music at low level where bass enhancement is desirable.

*NOTE: Every time the ATMP480Z6XL is turned on, the MEDIA PLAYER starts with the BASS at 0dB.*

### **41. TREBLE+/TREBLE-**

These buttons are only present on the remote control and allows you to change the treble tones ( $\pm 6\text{dB}$ ) of the MEDIA PLAYER, this tone control is independent from the TREBLE front panel control (3), particularly useful when the MEDIA PLAYER is used to play listening music at low level where treble enhancement is desirable.

*NOTE: Every time the ATMP480Z6XL is turned on, the MEDIA PLAYER starts with the TREBLE at 0dB.*



## MEDIA PLAYER WIFI/NETWORK OPERATIONS

### Connection with WIFI local network (without LAN connection).

1) Place the ATMP480Z6XL device in the WIFI range of the router, the LAN cable is not connected.

2) Make sure your mobile phone or tablet is connected to your WIFI network using 2.4G and your GPS and BLUETOOTH is on.



3) Download the 4STREAM APP from Google Play Store or Apple App Store.

4) Plug in the power cable and power on.

5) The WIFI/USB LED light (30) will start flashing quickly, if it is not blinking, press the Mode button to change mode till the LED will be blinking.

6) Wait for the LED (30) to flash more slowly.

7) Place your mobile phone at less than 15m (BLUETOOTH range) from the device, then open 4STREAM APP.

*Note: only for Android device, the system will ask for permission to use GPS data & File storage, please click accept to continue. This GPS permission is setup by Google for BLE usage, once setup is finish you can go to system settings and disable it, file storage permission is to let 4Stream access your mp3 files store in your mobile.*

8) Press "Add Device".

9) Press "Indicator is blinking".

10) Press "Alternate way to set up".

11) The 4STREAM APP, having not found any device in your network, will ask you to connect to a temporary network created by the Media Player.

12) From your mobile phone/tablet, go to the WIFI settings and look for the temporary network called "MPlayer A\_XXXX".

13) Return to the 4STREAM APP, which identifies the device and asks for the local WIFI data (network name and password) to be stored in the Media Player.

14) Press "Next" button, otherwise choose another network to which you want to connect the device by manually specifying the network name and password.

15) Then you can change the name of the device. You can select a preset one or enter your own, press "Next".

16) Now you can start streaming music.

#### SOME TIPS:

- The temporary network of the Media Player "MPlayer A\_XXXX" used for the first configuration has a limited duration of a few minutes. If the configuration is not completed in time, the device will need to be restarted.
- To carry out the WIFI initialization procedure, the BLUETOOTH on the mobile device must be active.
- If you change the Router, WIFI network, or the password the procedure must be repeated.

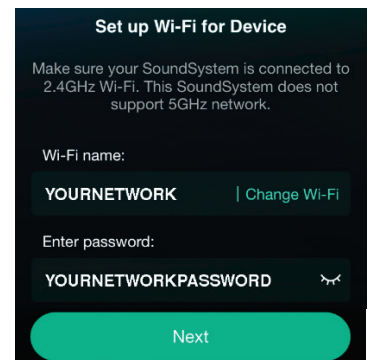
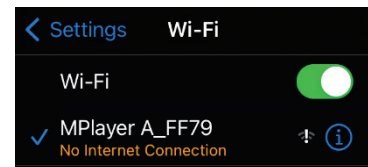
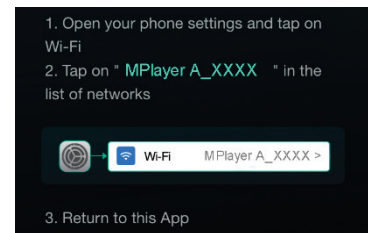
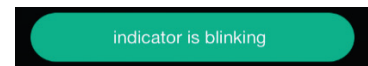
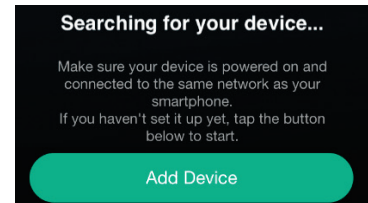

- By connecting the LAN cable to the same router as the WIFI after configuring the WIFI, the WIFI settings are maintained, the LAN connection will have priority and in case of disconnection the WIFI connection to the local router will be restored.

### Connection to the LAN network.

- 1) Connect the ATMP480Z6XL to the LAN (17).
- 2) Make sure your mobile phone or tablet is connected to your WIFI network.
- 3) Download the 4STREAM APP from Google Play Store or Apple App Store.
- 4) Plug in the power cable and power on.
- 5) The LED light (30) will start flashing, wait till the LED flashes slowly.
- 6) Open 4STREAM APP and you should see the “MPlayer A\_XXXX” list in the device list.

#### SOME TIPS:

- Each time the ATMP480Z6XL is turned on again the Media Player will reconnect to the local LAN network; wait until the LED (30) is steady to confirm the connection.
- Using this procedure the Media Player does not configure the local WIFI network, if the LAN cable is disconnected the device must be reconfigured as described in 42.

### Connection to the Media Server with WIFI hotspot

In addition, you can configure the Media Player's internal WIFI as a personal hotspot, as follows:

- 1) From the MPlayer A\_XXXX settings,  choose “Device Info”, then turn on Personal Hotspot and enter an 8-character password and click Completed.
- 2) From the mobile phone/tablet at this point it is possible to connect directly to the Media Player through the hotspot by choosing MPlayer A\_XXXX as the WIFI network of the mobile phone/tablet with the password previously entered, making it possible to control and send music to the Media Player directly from the mobile / tablet without going through the local LAN.

#### SOME TIPS:

- Personal Hotspot is an alternative method to send music and control the Media Player, its use can be convenient in case the local LAN has limitations introduced by the local network operator that limit its connection to the internet media servers, in this case a mobile phone/tablet connected directly to the Media Player that accesses the Internet through the mobile network bypasses the problem and allows you to send music to the Media Player.
- If the local LAN does not have Internet access restrictions, the use of the Personal Hotspot is completely superfluous.

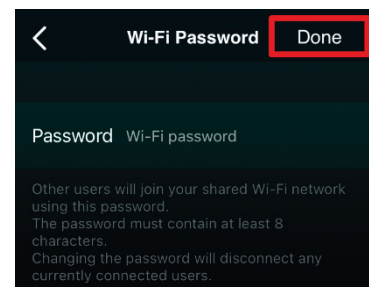
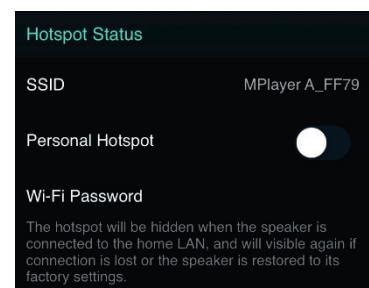
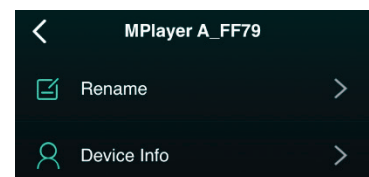
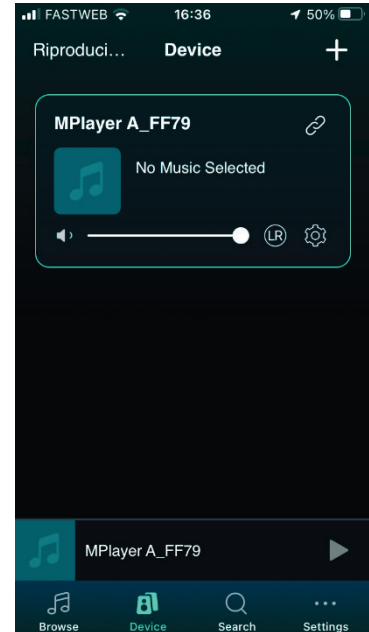
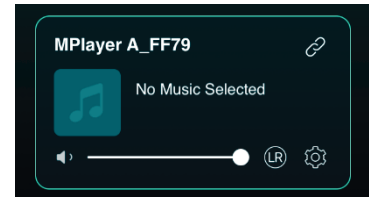

## 4STREAM app features

### Device settings

- **Rename:** changes the device name.
- **Speaker info:** displays device information like IP address, Mac address, SSID, firmware version, factory reset, etc.
- **Alarm Clock:** setups up to 4 different alarm clocks with music of your choice.

*Note: An alarm can be used to send a specific message at a specific time, such as a message to warn you of an impending store closure.*

- **EQ:** Bass and Treble control.
- **Preset Content:** 10 Preset content buttons.

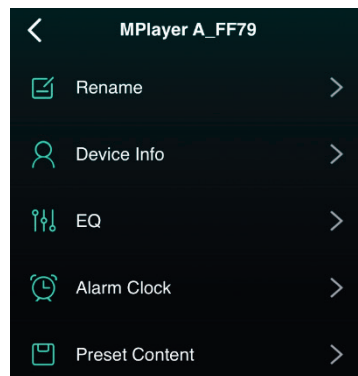

### To play from any NET source

To use any NET source, local or remote, please switch to NET via app or press MODE button (31).

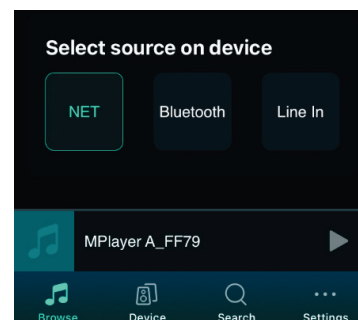

### To play local storage music

In the application, choose "Browse" on bottom, then scroll on "My Music" and choose the songs you want to play from your Phone, Tablet or USB Disk.

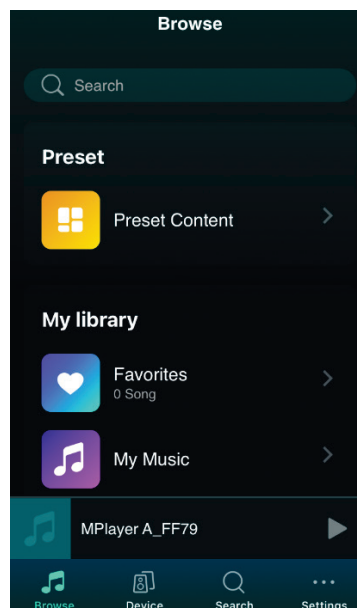



## To play music from a NAS home server using DLNA

In the application choose "Browse" on bottom, then scroll on "My Music" "Home Music Share", then choose the server available on your network, finally choose the songs you want to play. Please note that our system only support NAS with DLNA feature.



Some notes about the playlist:

- You can make playlists from the music contained in the library of your phone, tablet or DLNA servers.
- The Playlists are stored in the app for phone or tablet you currently use to make them.
- We suggest you create your playlists with song from the same source, phone, tablet, DLNA server, because if the source device is active all the songs contained in this device will be in the playlist, while if a source device is not active all the playlists that contain songs from that device would be corrupted.

## To play music from a Streaming Services

To use the online streaming services Internet Radio, Amazon Music, Spotify, Tidal, etc., you may need to register an account at the service provider platform.

With "Manage Music Services" you can show or hide the services from the list.

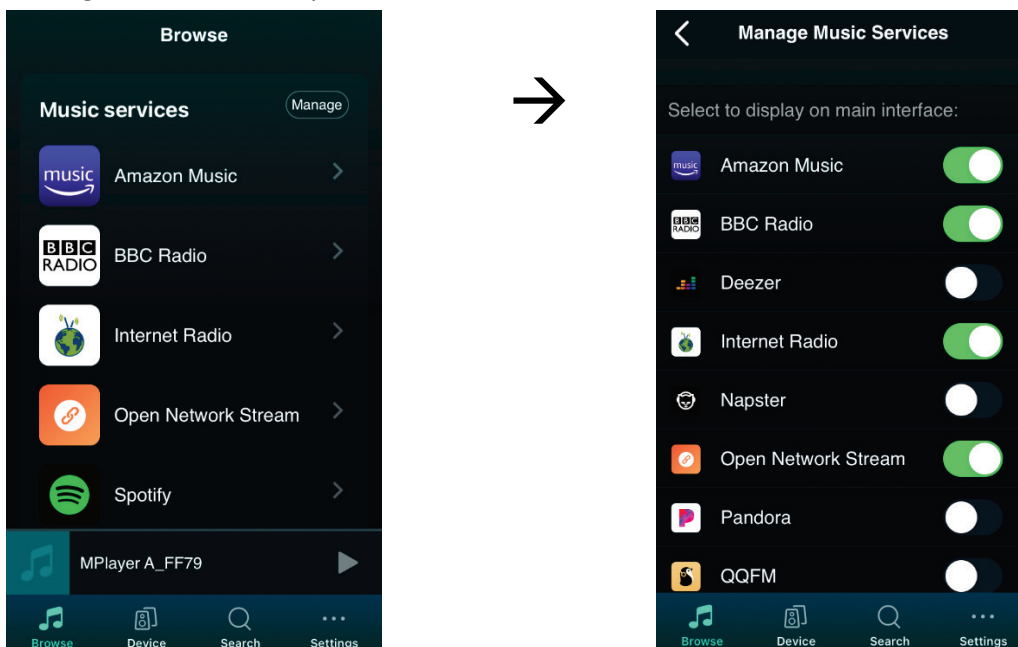

### To play music from BLUETOOTH

To use BLUETOOTH connection, please switch to Bluetooth via app or press MODE button (31), then find the BLUETOOTH device MPlayer A\_XXXX in your phone's bluetooth setting and pair it.

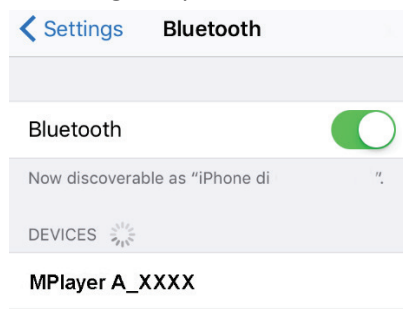
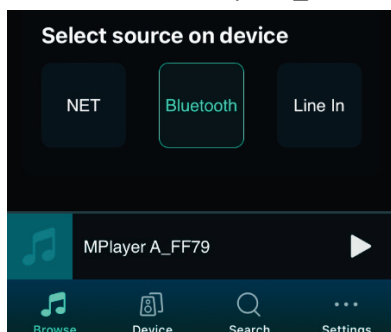

### To play music from Line In

To use AUX IN (35) minijack connection, please switch to Line In via app or press MODE button (31).

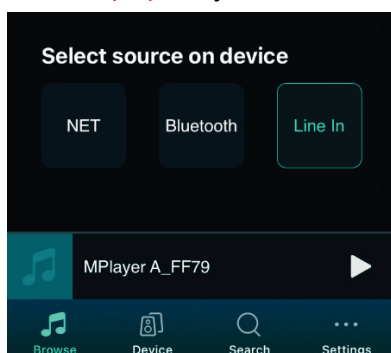



## PLAY ON iOS DEVICE

### Using AirPlay to play music from iTunes on iPhone and iPad.

If you play music from an iOS device is possible to use AirPlay instead of a Bluetooth connection, the advantage of using AirPlay is the extended range of WiFi network.

Open the Control Center and touch the iTunes player.

Touch the AirPlay icon.

Choose the MPlayer A\_XXXX device.

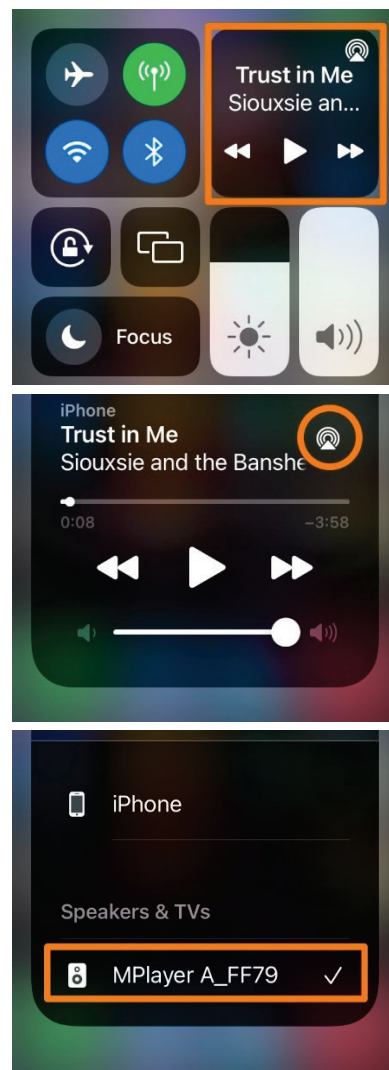

## PLAY ON PC

There are two ways to send a signal to the Media Player thru the LAN, AirPlay or UPnP:

### Using AirPlay to play music from iTunes on Mac and Windows

The Media Player can stream audio sources from local storage, media library in Mac and Windows PC and online services from iTunes. Users can easily play and switch music, control volume with AirPlay.

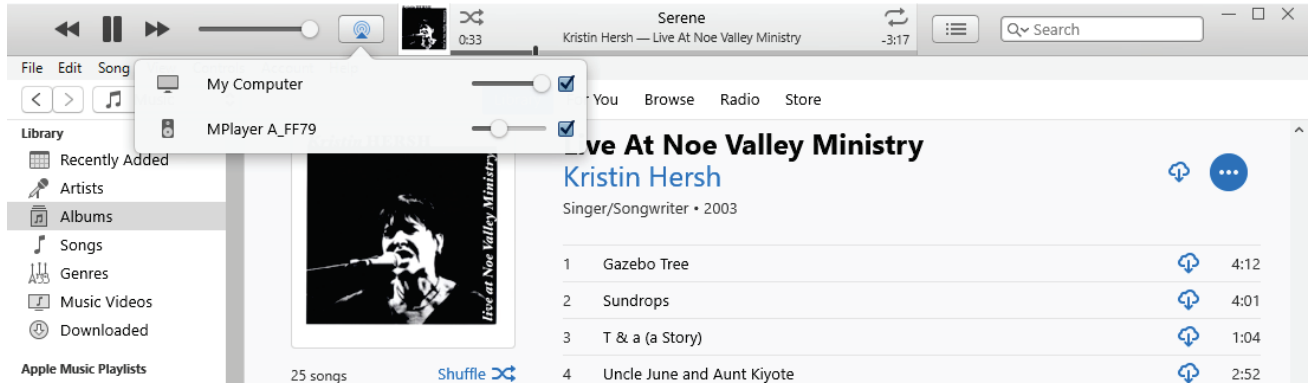

### Using UPnP to play music from Windows PC via Foobar2000

The Media Player supports UPnP protocol, so with the popular Foobar2000 software, you can play music from Windows PC. Please follow the steps below:

1. Download the Foobar2000 and install it. (link: <https://www.foobar2000.org/download>).
2. Download the UPnP component. (link: [https://www.foobar2000.org/components/view/foo\\_out\\_upnp](https://www.foobar2000.org/components/view/foo_out_upnp)).
3. Open the foobar2000 preferences dialog (click "File | Preferences" or use the CTRL+P keyboard shortcut).
4. Select the Components page.
5. Either click the Install button and locate the component archive, or simply drag it on to the list.
6. Click OK. You will be prompted to restart Foobar2000 in order to load the newly installed component.
7. Click OK again to restart.
8. Restart the Foobar2000, then on preference choose the Output Device MPlayer A\_XXXX to play the music.

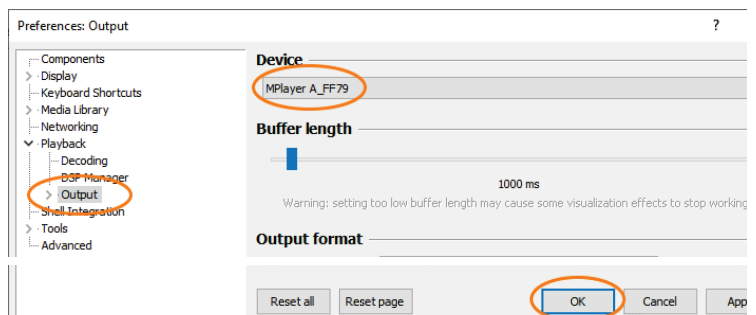
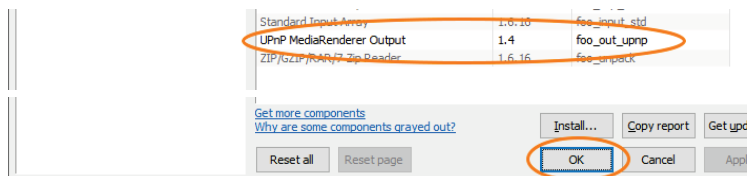
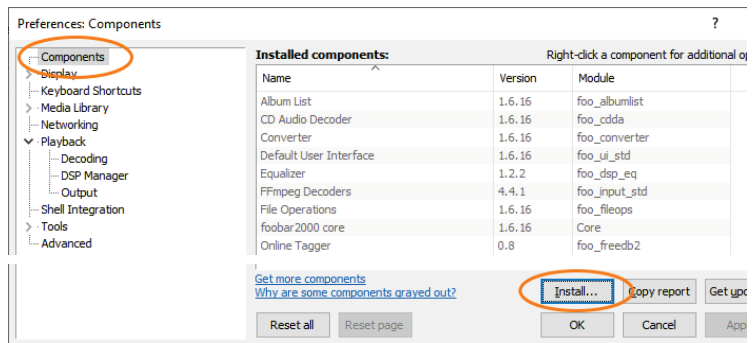



## RM6 PAGING BASE INSTALLING INSTRUCTIONS

RM6 is the dedicated paging microphone bases designed to be combined with the ATMP480Z6XL to create a zone system with call on a single zone, a group of zones or all zones. It is possible to connect up to 4 bases in cascade, using simple RJ45 CAT5 or CAT6 cables, with a maximum total length of the CAT5/6 cables shorter than 200 meters.

### MAX 4 X RM6 BASES

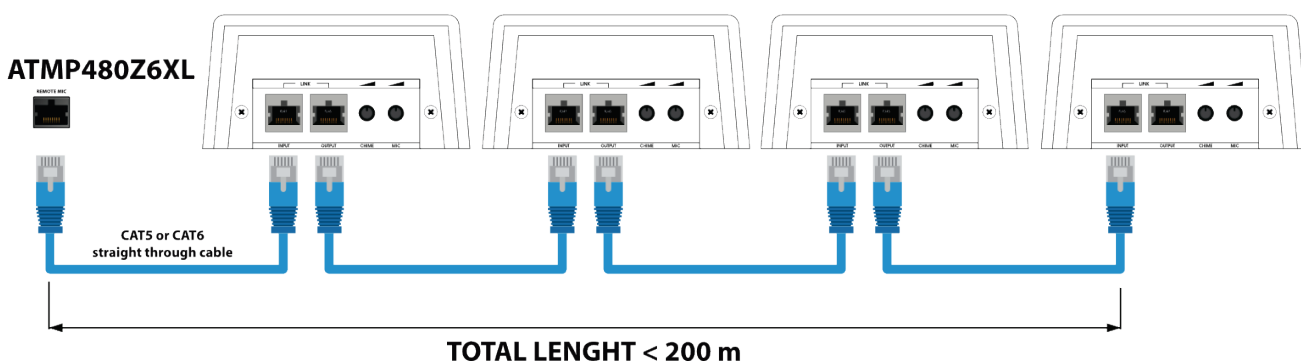

## RM6 PAGING BASE BASIC OPERATIONS

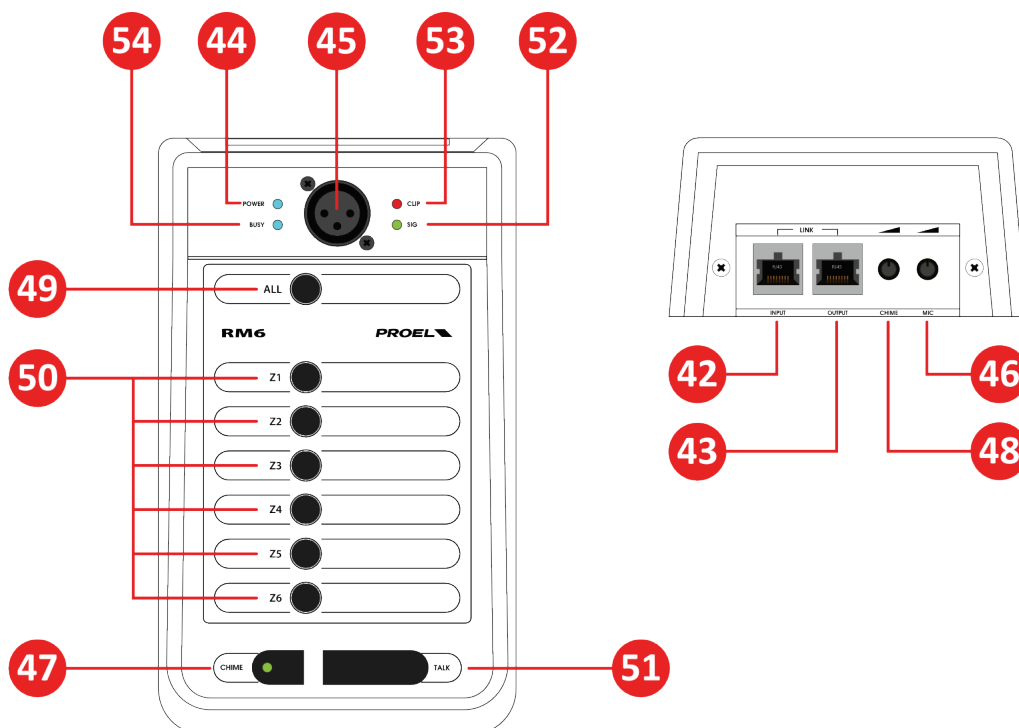

### 42. INPUT

RJ45 connector where the CAT5 cable coming from the ATMP480Z6XL or other RM6 base must be plugged in.

### 43. OUTPUT

RJ45 connector where the CAT5 cable destined for the next RM6 base must be inserted.

*Note: even if the input and output connections are reversed, the RM6 bases work anyway.*

### 44. POWER

This LED, when lit, shows that the base is powered by the ATMP480Z6XL and ready for use.



#### 45. MIC INPUT

This XLR connector is where to connect the gooseneck microphone supplied with the unit.

#### 46. MIC LEVEL

This potentiometer sets the level of the gooseneck microphone. Try and set a suitable level avoiding speaker feedback.

#### 47. CHIME BUTTON

Press this button to enable the attention tone on the selected zones each time you press the TALK button: the LED shows that the chime is activated.

#### 48. CHIME LEVEL

This potentiometer sets the level of the attention tone signal.

#### 49. ALL BUTTON

This button enables all the zones when the TALK button is pressed.

#### 50. Z1, Z2, Z3, Z4, Z5, Z6 BUTTONS

These buttons enable the selected zones when the TALK button is pressed.

- When the ALL/Z1/Z2/Z3/Z4/Z5/Z6 buttons are **pressed once**, they are automatically deselected when the TALK button is released after the announcement is completed.
- When the ALL/Z1/Z2/Z3/Z4/Z5/Z6 buttons are **keeping pressed for a while, they enter in HOLD mode**, so they are not deselected when the TALK button is released.
- **To deselect the HOLD mode just press any again** the ALL/Z1/Z2/Z3/Z4/Z5/Z6 buttons.

This feature can be useful when you need to make multiple consecutive announcements on the same zones.

#### 51. TALK BUTTON

This button allows you to forward the announcement to the areas selected with the respective buttons.

#### 52. SIG LED

This LED shows when the gooseneck microphone signal has a correct level.

#### 53. CLIP LED

This LED shows when an excessive signal from the base microphone is sent to the ATMP480Z6XL. In this case, you must lower the signal by operating the MIC LEVEL potentiometer (46) or by speaking away from the gooseneck microphone.

#### 54. BUSY LED

This LED shows when a remote RM6 base is active in the PA system: wait till the announcement from the remote base is completed to make your announcement.

### RM6 PAGING BASE - TALK BUTTON SETUP

The TALK button can operate in two ways:

- Select the zones, **press and hold** the TALK button, talk into mike, then release the TALK button, the mike is muted and the selected zones are released.
- Select the zones, **press and release** the TALK button, talk into mike, then press and release the TALK button again, the mike is muted and the selected zones are released.

To change the TALK button operation mode:

**Press and hold the TALK button for several second without any zone selected:**

- **Z1 flashes for press and hold mode.**
- **Z2 flashes for press and release mode.**

*Note: It is always preferable to set all bases to operate in the same way.*



## RM6 PAGING BASE - ZONE VOLUME SETUP

The RM6 paging base can work in two ways:

- always **considering the zone attenuators (6)** or
- **bypassing the attenuators (6)** to play microphone announcements at maximum level.

To swap the VOLUME setting between the two modes:

- **Press and hold the CHIMES button for several second without any zone selected.**
- **All ZONE buttons flash 1 time to confirm the mode swapping.**

*Note: It is always preferable to set all bases to operate in the same way.*

# SETUP EXAMPLE 1 (with internal amplifier)

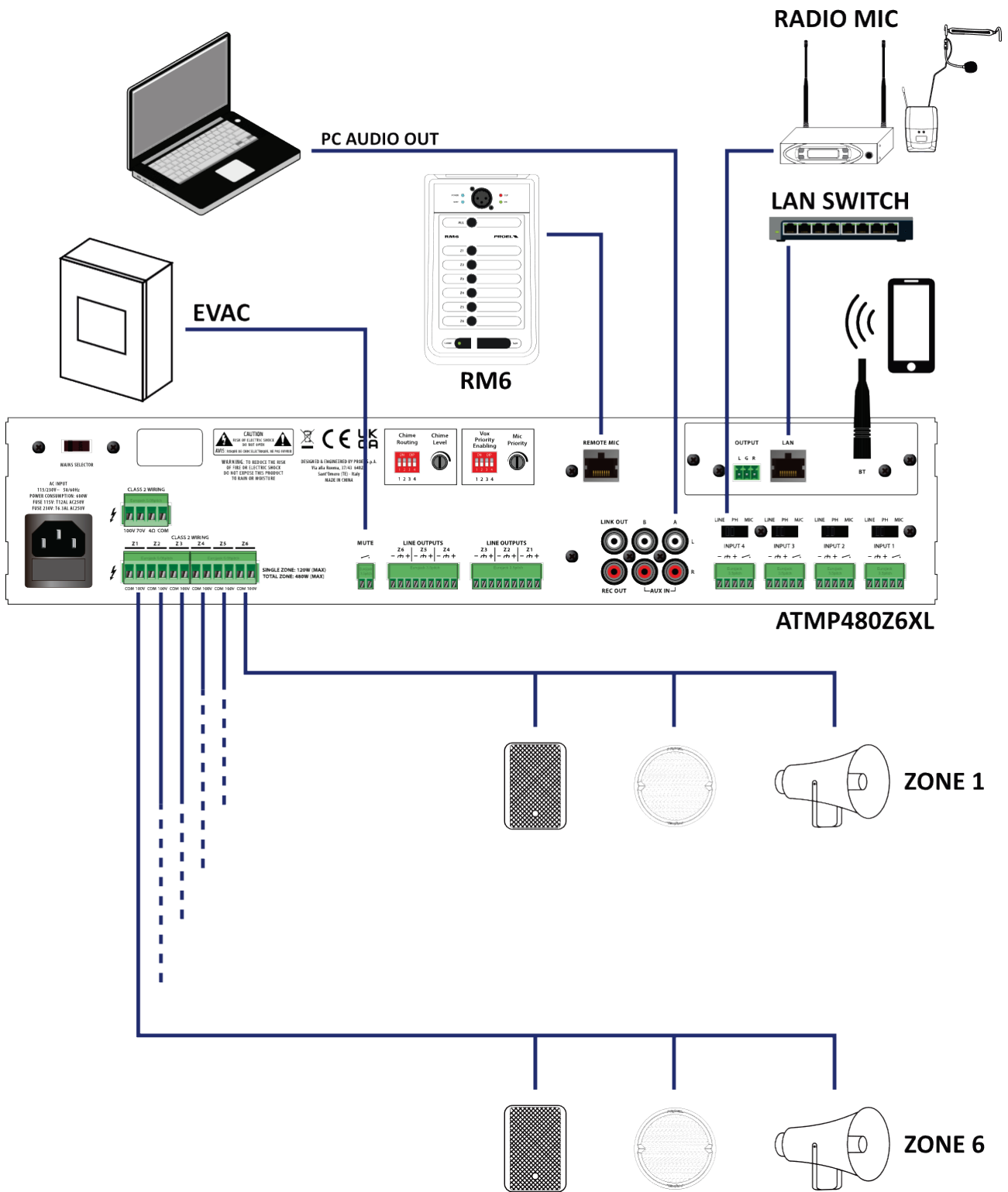

# SETUP EXAMPLE 2 (with external amplifiers)

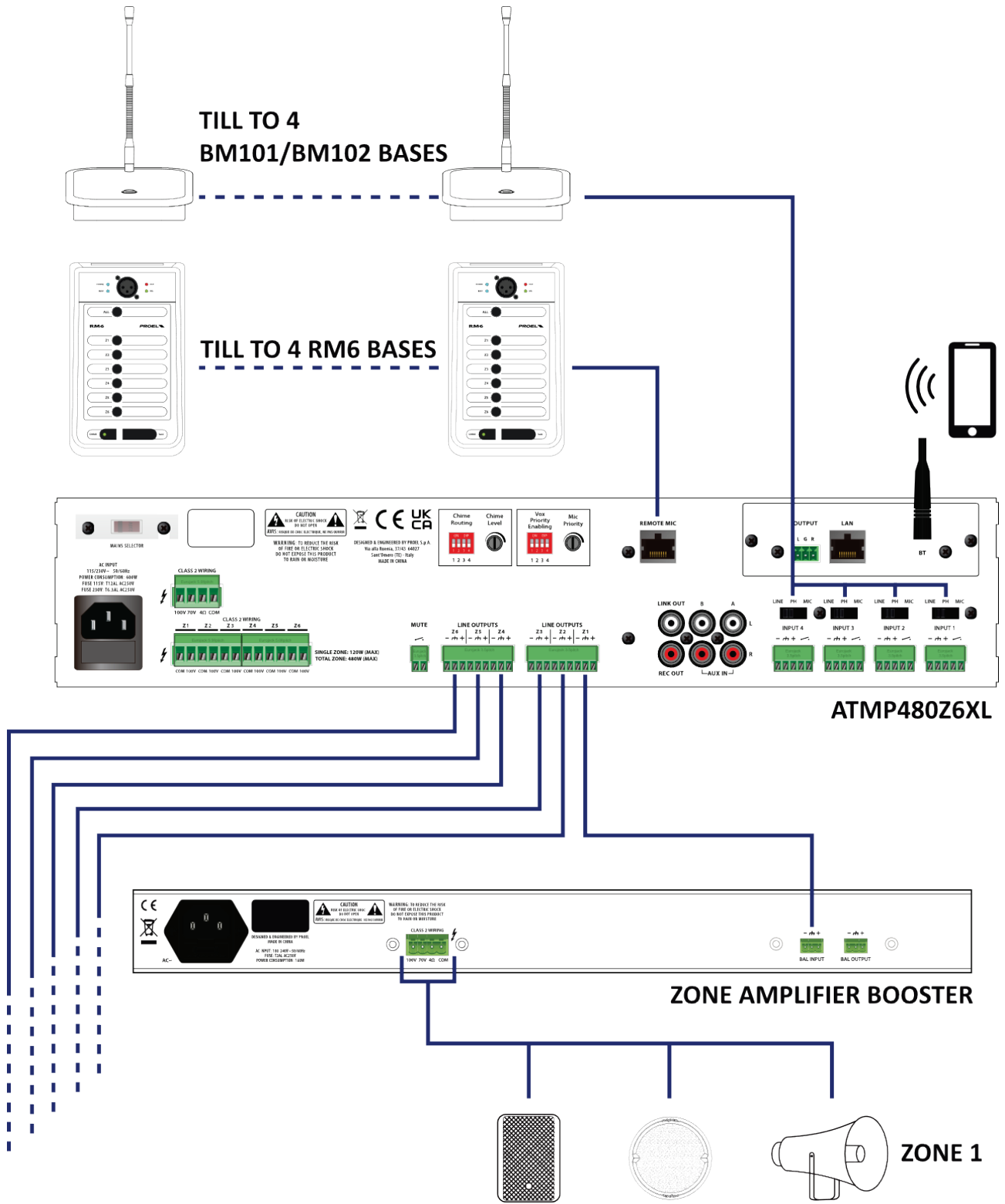



## TECHNICAL SPECIFICATION

<b>Model:</b>	<b>ATMP480Z6XL</b>	<b>Connectors</b>
<b>Total Output Power RMS</b>	<b>480 W</b>	
<b>Loudspeakers Outputs</b>	100 V / 70 V / 4 Ω	5.08 mm EUROBLOCK 4-position
<b>Zone Outputs Max Power</b>	120 W	
<b>Zone Outputs Z1÷6</b>	100 V	5.08 mm EUROBLOCK 2 -osition x6
<b>Inputs</b>	1x REMOTE MIC RM6 (dedicate accessory) 4x LINE/PH/MIC balanced + TALK 2x AUX IN selectable 1x EMC balanced + MUTE	RJ45 3.5mm EUROBLOCK 5-position RCA (L & R) 3.5mm EUROBLOCK 3+2-position
<b>Input Sensitivity</b>	MIC: -45 dBv / 1 kΩ balanced PH: -45 dBv / 1 kΩ balanced with phantom LINE: -6 dBv / 47 kΩ balanced AUX IN A/B: 0 dBv / 10 kΩ unbalanced EMC IN: 0 dBv / 10 kΩ unbalanced	
<b>Line Outputs</b>	MEDIA OUT unbalanced REC OUT unbalanced LINK OUT unbalanced	3.5mm EUROBLOCK 3-position RCA RCA
<b>Line Outputs Nominal Level</b>	MEDIA OUT: 1V / 75 Ω REC OUT: 1V / 75 Ω LINK OUT: 1V / 75 Ω	
<b>Controls</b>	1 MASTER VOLUME 1 TREBLE TONE 1 BASS TONE 4 MIC/LINE VOLUME 1 AUX A/B/MEDIA VOLUME 6 ZONE VOLUME 6 ZONE SELECTORS CHIME ROUTING AND LEVEL VOX PRIORITY 1x RECORD/PLAY MESSAGE switch 1x START/STOP MESSAGE button	4x Dip switches 4x Dip switches 3.5mm EUROBLOCK 4 -osition
<b>Tone Controls</b>	Shelving +/- 10 dB @ 10 kHz Shelving +/- 10 dB @ 100 Hz	
<b>Frequency response</b>	80 Hz ÷ 16 KHz (-3dB)	
<b>Distortion (THD)</b>	< 0.5% (@ Pnom 1KHz)	
<b>S/N Ratio</b>	MIC: ≥70dB LINE/EMC: ≥70dB AUX: ≥80dB	
<b>Operating temperature</b>	0 ÷ +45°C	
<b>Power Supply</b>	115 V~ ±10% 50/60Hz (select 115V) or 230 V~ ±10% 50/60Hz (select 230V)	VDE IEC C13
<b>Power Consumption</b>	600 W	
<b>Dimensions (WxHxD)</b>	433 x 89 x 352 mm – 2U rack 19"	
<b>Weight</b>	11.2 Kg	





## IMPORTANTI ISTRUZIONI DI SICUREZZA



Fai attenzione a questi simboli:

Il simbolo del fulmine con freccia all'interno di un triangolo equilatero avverte l'utente della presenza di "voltaggio pericoloso" all'interno del prodotto, che possono essere di intensità sufficiente a costituire un rischio di folgorazione per le persone.



Il punto esclamativo all'interno di un triangolo equilatero avverte l'utente della presenza di importanti istruzioni operative e di manutenzione (assistenza) nella documentazione che accompagna l'apparecchio.

1. Leggere queste istruzioni.
2. Conservare queste istruzioni.
3. Prestare attenzione a tutti gli avvertimenti.
4. Osservare tutte le istruzioni.
5. Non utilizzare questo apparecchio vicino all'acqua.
6. Pulire solo con un panno asciutto.
7. Non bloccare le aperture di ventilazione. Installare in conformità con le istruzioni del produttore.
8. Non installare vicino a fonti di calore come radiatori, termoregolatori, stufe o altri apparecchi (inclusi amplificatori) che producono calore.
9. Non annullare i dispositivi di sicurezza della spina polarizzata o con messa a terra. Una spina polarizzata ha due lame, una più larga dell'altra. Una spina con messa a terra ha due lame e un terzo polo di messa a terra. La lama larga o il terzo polo sono forniti per la vostra sicurezza. Se la spina fornita non si adatta alla presa, consultare un elettricista per la sostituzione della presa obsoleta.
10. Proteggere il cavo di alimentazione dall'essere calpestato o pizzicato, in particolare su spine, prese di corrente e il punto in cui fuoriescono dall'apparecchio.
11. Utilizzare solo collegamenti / accessori specificati dal produttore.
12. Utilizzare solo carrelli, supporti, treppiedi, staffe o tavoli specificati dal produttore o venduti con l'apparecchio. Quando si utilizza un carrello, prestare attenzione quando si sposta la combinazione carrello / apparecchio per evitare lesioni dovute al ribaltamento.
13. Scollegare questo apparecchio durante i temporali o se non viene utilizzato per lunghi periodi di tempo.
14. Per tutte le riparazioni rivolgersi a personale qualificato. La manutenzione è necessaria quando l'apparecchio è stato danneggiato in qualche modo, se il cavo o la spina di alimentazione sono danneggiati, se è stato versato del liquido o se sono caduti oggetti nell'apparecchio, se l'apparecchio è stato esposto a pioggia o umidità, se non funziona normalmente, o se è stato abbandonato.
15. Avvertenza: per ridurre il rischio di incendi o scosse elettriche, non esporre questo apparecchio a pioggia o umidità.
16. Non esporre questa apparecchiatura a gocciolamenti o spruzzi e assicurarsi che nessun oggetto riempito di liquidi, come vasi, sia posizionato sull'apparecchiatura.
17. Per scollegare completamente questo apparecchio dalla rete elettrica, scollegare la spina del cavo di alimentazione dalla presa elettrica.
18. La spina di alimentazione del cavo di alimentazione deve sempre rimanere facilmente accessibile.
19. Questo apparato contiene tensioni potenzialmente letali. Per evitare scosse elettriche o pericoli, non rimuovere il telaio, il modulo di ingresso o i coperchi di ingresso AC. All'interno non ci sono parti riparabili dall'utente. Per l'assistenza rivolgersi solo a personale di assistenza qualificato.
20. Il presente manuale d'uso deve essere considerato parte del prodotto, deve accompagnarlo in ogni momento e deve essere consegnato al nuovo utente quando questo prodotto viene venduto. In questo modo il nuovo proprietario sarà a conoscenza di tutte le istruzioni di installazione, funzionamento e sicurezza.
21. Questo apparecchio deve essere collegato esclusivamente a una fonte di alimentazione del tipo specificato nel presente manuale d'uso o sull'unità.
22. È possibile pulire l'esterno dell'unità con aria compressa o con un panno asciutto.
23. Non pulire l'unità utilizzando solventi come tricloroetilene, diluenti, alcool o altri liquidi volatili o infiammabili.
24. In presenza di bambini, controllare che il prodotto non rappresenti un pericolo.





## SMALTIMENTO DI VECCHIE ATTREZZATURE ELETTRICHE ED ELETTRONICHE



Il marchio riportato sul prodotto o sulla documentazione indica che il prodotto non deve essere smaltito con altri rifiuti domestici al termine del ciclo di vita. Per evitare eventuali danni all'ambiente si invita l'utente a separare questo prodotto da altri tipi di rifiuti e di riciclarlo in maniera responsabile per favorire il riutilizzo sostenibile delle risorse materiali. Gli utenti domestici sono invitati a contattare il rivenditore presso il quale è stato acquistato il prodotto o l'ufficio locale preposto per tutte le informazioni relative alla raccolta differenziata e al riciclaggio per questo tipo di prodotto. Gli utenti aziendali sono invitati a contattare il proprio fornitore e verificare i termini e le condizioni del contratto di acquisto. Questo prodotto non deve essere smaltito unitamente ad altri rifiuti commerciali.

## DICHIARAZIONE DI CONFORMITÀ



Il prodotto è conforme a:

Direttiva EMC 2014/30/EU, Direttiva LVD 2014/35/EU, Direttiva RoHS 2011/65/EU e 2015/863/EU, Direttiva WEEE 2012/19/EU.

## CONDIZIONI DI UTILIZZO

Proel non si assume alcuna responsabilità per danni causati a terzi a causa di installazione impropria, uso di ricambi non originali, mancanza di manutenzione, manomissione o uso improprio di questo prodotto, incluso il mancato rispetto di standard di sicurezza accertabili e applicabili. Proel raccomanda vivamente di installare questo apparecchio tenendo conto di tutte le normative nazionali, federali, statali e locali vigenti. Il prodotto deve essere installato da personale qualificato. Si prega di contattare il produttore per ulteriori informazioni.

## IMBALLAGGIO, TRASPORTO E RECLAMI

L'imballo è stato sottoposto a test di integrità secondo la procedura ISTA 1A. Si raccomanda di controllare il prodotto subito dopo l'apertura dell'imballo.

Se vengono riscontrati danni informare immediatamente il rivenditore. Conservare quindi l'imballo completo per permetterne l'ispezione.

Proel declina ogni responsabilità per danni causati dal trasporto.

Le merci sono vendute "franco nostra sede" e viaggiano sempre a rischio e pericolo del distributore.

Eventuali avarie e danni dovranno essere contestati al vettore. Ogni reclamo per imballi manomessi dovrà essere inoltrato entro otto giorni dal ricevimento della merce.

## GARANZIE E RESI

I Prodotti Proel sono provvisti della garanzia di funzionamento e di conformità alle proprie specifiche, come dichiarate dal costruttore.

La garanzia di funzionamento è di 24 mesi dopo la data di acquisto. I difetti rilevati entro il periodo di garanzia sui prodotti venduti, attribuibili a materiali difettosi o difetti di costruzione, devono essere tempestivamente segnalati al proprio rivenditore o distributore, allegando evidenza scritta della data di acquisto e descrizione del tipo di difetto riscontrato. Sono esclusi dalla garanzia difetti causati da uso improprio o manomissione. Proel S.p.A. constata tramite verifica sui resi la difettosità dichiarata, correlata all'appropriato utilizzo, e l'effettiva validità della garanzia; provvede quindi alla sostituzione o riparazione dei prodotti, declinando tuttavia ogni obbligo di risarcimento per danni diretti o indiretti eventualmente derivanti dalla difettosità.



## SOMMARIO

IMPORTANTI ISTRUZIONI DI SICUREZZA .....	33
SMALTIMENTO DI VECCHIE ATTREZZATURE ELETTRICHE ED ELETTRONICHE .....	34
DICHIARAZIONE DI CONFORMITÀ .....	34
CONDIZIONI DI UTILIZZO .....	34
IMBALLAGGIO, TRASPORTO E RECLAMI .....	34
GARANZIE E RESI.....	34
INTRODUZIONE.....	37
DESCRIZIONE .....	37
FUNZIONI PRINCIPALI.....	37
OPERAZIONI PANNELLO PRINCIPALE .....	38
1. POWER .....	38
2. LIVELLO MASTER .....	38
3. CONTROLLI DI TONO BASS e TREBLE .....	38
4. LIVELLI INPUT 1 – 4.....	38
5. INDICATORE LED.....	39
6. LIVELLI ZONE 1-6 .....	39
7. SELETTORI ZONE 1-6.....	39
8. ALL - SELETTORE DI TUTTE LE ZONE.....	39
9. LIVELLO AUX .....	39
10. SELETTORE AUX.....	39
11. Montaggio a RACK.....	39
12. MODULO MULTIMEDIALE (MEDIA PLAYER).....	39
OPERAZIONI PANNELLO POSTERIORE.....	40
13. CHIME ROUTING E LEVEL .....	41
14. VOX PRIORITY ENABLING E MIC PRIORITY .....	41
15. REMOTE MIC.....	41
16. OUTPUT MEDIA PLAYER.....	41
17. LAN.....	42
18. Connettore SMA per antenna BLUETOOTH .....	42
19. INPUT 1-4.....	42
20. AUX IN A / B.....	43
21. LINK OUT – REC OUT.....	43
22. ZONE LINE OUTPUTS.....	44
23. MUTE.....	44
24. USCITE ALTOPARLANTI A ZONE.....	45
25. USCITA ALTOPARLANTI GENERALE.....	46
26. SELETTORE TENSIONE DI RETE .....	47
27. PORTA FUSIBILE.....	47
28. PRESA AC~ .....	47
OPERAZIONI MODULO MULTIMEDIALE (MEDIA PLAYER) .....	48
29. ON .....	48
30. WIFI/USB BT AUX .....	48
31. MODE .....	48
32. PLAY/PAUSE .....	48
33. SUCCESSIVO / PRECEDENTE .....	48
34. SENSORE IR .....	48
35. AUX IN .....	48
36. USB PORT.....	48
37. ON/OFF MEDIA PLAYER .....	49
38. MUTE.....	49



39.	VOL+/VOL- .....	49
40.	BASS+/BASS- .....	49
41.	TREBLE+/TREBLE- .....	49
<b>OPERAZIONI WIFI/NETWORK MEDIA PLAYER .....</b>		<b>50</b>
Connessione con rete locale WIFI (senza collegamento LAN) .....		50
Connessione con rete locale LAN .....		51
Connessione al Media Server con hotspot WIFI .....		51
<b>Funzionalità dell'APP 4STREAM .....</b>		<b>52</b>
Impostazioni dispositivo (Device Setting) .....		52
Per riprodurre da qualsiasi sorgente di rete .....		52
Riprodurre musica da un archivio locale .....		52
Per riprodurre musica da un server NAS domestico utilizzando DLNA .....		53
Per riprodurre musica da un servizio di streaming .....		53
Per riprodurre musica da BLUETOOTH .....		54
Per riprodurre musica da Line In .....		54
<b>RIPRODUZIONE SU DISPOSITIVI iOS .....</b>		<b>55</b>
Utilizzo di AirPlay per riprodurre musica da iTunes su iPhone e iPad .....		55
<b>RIPRODURRE DA PC .....</b>		<b>56</b>
Utilizzo di AirPlay per riprodurre musica da iTunes su Mac e Windows .....		56
Utilizzo di UPnP per riprodurre musica da PC Windows tramite Foobar2000 .....		56
<b>ISTRUZIONI DI INSTALLAZIONE BASE MICROFONICA RM6 .....</b>		<b>57</b>
<b>OPERAZIONI BASE MICROFONICA RM6 .....</b>		<b>57</b>
42.	INPUT .....	57
43.	OUTPUT .....	57
44.	POWER .....	57
45.	INGRESSO MIC .....	57
46.	LIVELLO MIC .....	58
47.	TASTO CHIME .....	58
48.	LIVELLO CHIME .....	58
49.	TASTO ALL .....	58
50.	TASTI Z1, Z2, Z3, Z4, Z5, Z6 .....	58
51.	TASTO TALK .....	58
52.	LED SIG .....	58
53.	LED CLIP .....	58
54.	LED BUSY .....	58
<b>BASE MICROFONICA RM6 – IMPOSTAZIONI DEL TASTO TALK .....</b>		<b>58</b>
<b>BASE MICROFONICA RM6 – IMPOSTAZIONE DEL VOLUME DI ZONA .....</b>		<b>59</b>
<b>ESEMPIO DI CONFIGURAZIONE 1 (Amplificatore Interno) .....</b>		<b>60</b>
<b>ESEMPIO DI CONFIGURAZIONE 2 (Amplificatore Esterno) .....</b>		<b>61</b>
<b>SPECIFICHE TECNICHE .....</b>		<b>62</b>



## INTRODUZIONE

Grazie per aver scelto un prodotto PROEL. Dedicate del tempo alla lettura di questo manuale per comprendere tutte le funzionalità del vostro sistema e sfruttare al massimo le sue possibilità operative. Tutti i nostri prodotti sono conformi alle normative CE per un utilizzo continuo in applicazioni professionali.

## DESCRIZIONE

ATMP480ZXL è un mixer amplificatore professionale in grado di erogare fino a 480W su 6 zone. È equipaggiato con un Media Player dotato di ingresso USB, connessione Bluetooth e interfaccia WiFi per lo streaming di musica di alta qualità da dispositivi smart, da NAS o da servizi streaming come Spotify, Tidal, Deezer, Qobuz, Amazon Music ed altri tramite l'APP 4Stream, Airplay o altre app DLNA.

Questo nuovo mixer amplificatore è stato progettato per soddisfare le esigenze di un mercato in continua evoluzione nel modo più flessibile e professionale, rispondendo a precisi criteri operativi, ed è costruito e testato per garantire assoluta affidabilità all'utente, anche in funzionamento operativo continuo.

Abbinando fino a quattro basi microfoniche RM6 all'ATMP480ZXL è possibile realizzare un sistema a zone con chiamata su una singola zona, su gruppi di zone o su tutte le zone. Inoltre, utilizzando le uscite di zona a livello di linea è possibile abbinarlo ad amplificatori booster per creare un sistema a 6 zone di potenza ancora maggiore.

## FUNZIONI PRINCIPALI

- Funzione di chiamata di zona tramite base microfonica PA RM6 dedicata (opzionale).
- Protezione da sovraccarico e cortocircuito per ciascuna uscita degli altoparlanti.
- Indicatore di accensione a LED.
- Indicatore LED del livello audio.
- Controllo di volume Master generale.
- Controlli di livello separati per zone 1÷6 e ingressi AUX.
- Regolazione dei toni bassi e alti.
- Modulo multimediale dotato di telecomando.
- N° 4 ingressi MIC / MIC Phantom 48V / LINE bilanciati su morsetti Euroblock.
- N° 2 ingressi AUX commutabili tramite selettore frontale.
- Ingressi 1 ÷ 4 con funzione di priorità indipendente (VOX / Contact) sugli altri ingressi selezionabili tramite dip-switch 1 ÷ 4.
- Uscita di potenza principale 4Ω/70/100V su morsetto Euroblock.
- N° 6 uscite di zona a 100V su morsetto Euroblock.
- N° 6 uscite di zona a livello di linea bilanciate su morsetto Euroblock.
- Funzione di avviso acustico CHIME indipendente per ogni ingresso.
- REC OUT su RCA.
- 230 / 115 V~ 50 / 60 Hz alimentazione tramite selettore di voltaggio.
- Alette per fissaggio a Rack 19" 2U in dotazione.

## OPERAZIONI PANNELLO PRINCIPALE

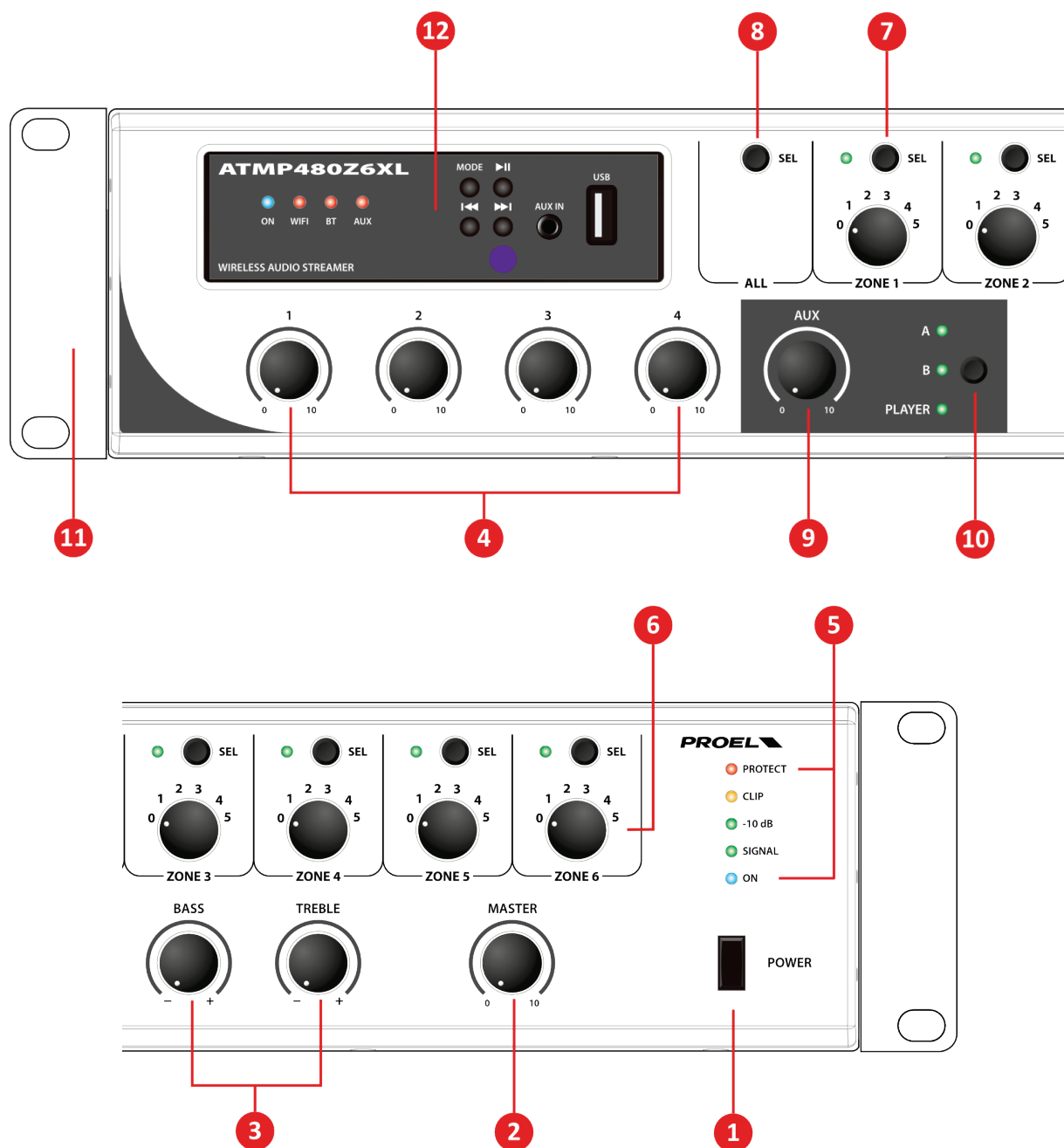

### 1. POWER

Interruttore principale con indicatore LED.

### 2. LIVELLO MASTER

Controllo di livello generale.

### 3. CONTROLLI DI TONO BASS e TREBLE

Il controllo BASS viene utilizzato per regolare la banda delle basse frequenze, il controllo TREBLE viene utilizzato per regolare la banda delle alte frequenze. Il controllo va da -10 dB a +10 dB per ciascuna banda.

*NOTE: Questi controlli di tono funzionano solo sulle uscite amplificate.*

### 4. LIVELLI INPUT 1 – 4

Controllo del livello del corrispondente ingresso posteriore, a cui può essere collegato sia un microfono che un dispositivo a livello di linea.



## 5. INDICATORE LED

**SIG:** indica la presenza di un segnale in uscita.

**-10dB:** indica un livello di uscita adeguato.

**CLIP:** indica che il segnale in ingresso è troppo alto e che l'amplificatore sta iniziando a limitare il segnale.

**PROT:** l'amplificatore è in protezione e nessun segnale verrà riprodotto in uscita. L'amplificatore potrebbe avere un cortocircuito in uscita o si è surriscaldato a causa di un uso errato.

**ON:** indica che il dispositivo è acceso.

Per un corretto funzionamento, il LED -10dB si dovrebbe accendere spesso e il LED CLIP raramente. Se il led CLIP rimane sempre acceso abbassare il livello del relativo INPUT o il livello generale MASTER.

## 6. LIVELLI ZONE 1-6

Questi controlli di livello impostano il volume di uscita per ogni zona corrispondente con 6 passi. Questi controlli funzionano come attenuatori a partire dal LIVELLO MASTER, quindi il livello varia dalla posizione 6, che corrisponde a livello max, alla posizione 1, che corrisponde alla massima attenuazione. I passi di attenuazione sono i seguenti:

PASSO	5	4	3	2	1	0
Attenuazione	0	-3 dB	-6 dB	-9 dB	-12 dB	-inf dB
Potenza	full	1/2	1/4	1/8	1/16	null

*NOTA: ogni controllo LIVELLO ZONA agisce esclusivamente sulla corrispondente USCITA ZONA 100V (26).*

*NOTA: quando viene fatto un annuncio tramite la base dedicata PA RM6, il controllo di volume di zona viene inserito o escluso come da impostazioni della base RM6 come descritto più avanti.*

## 7. SELETTORI ZONE 1-6

Con questi tasti è possibile selezionare l'uscita della zona dove si vuole indirizzare l'ascolto audio.

## 8. ALL - SELETTORE DI TUTTE LE ZONE

Premere il pulsante ALL per attivare tutte le zone contemporaneamente.

## 9. LIVELLO AUX

Controllo del livello di ingresso AUX A / B o del modulo multimediale.

## 10. SELETTORE AUX

Con questo pulsante si può scegliere tra gli ingressi ausiliari posteriori AUX A, AUX B (20) o il modulo multimediale interno. Il LED corrispondente indica l'ingresso selezionato.

*NOTA: è possibile selezionare un solo ingresso alla volta.*

## 11. Montaggio a RACK

L'apparecchiatura viene fornita con 2 adattatori per il montaggio in armadio RACK 19".

## 12. MODULO MULTIMEDIALE (MEDIA PLAYER)

Il modulo multimediale permette di riprodurre musica o altri contenuti audio scegliendo tra chiavetta USB, ricevitore Bluetooth o LAN/WiFi (vedere più avanti per istruzioni dettagliate).

# OPERAZIONI PANNELLO POSTERIORE

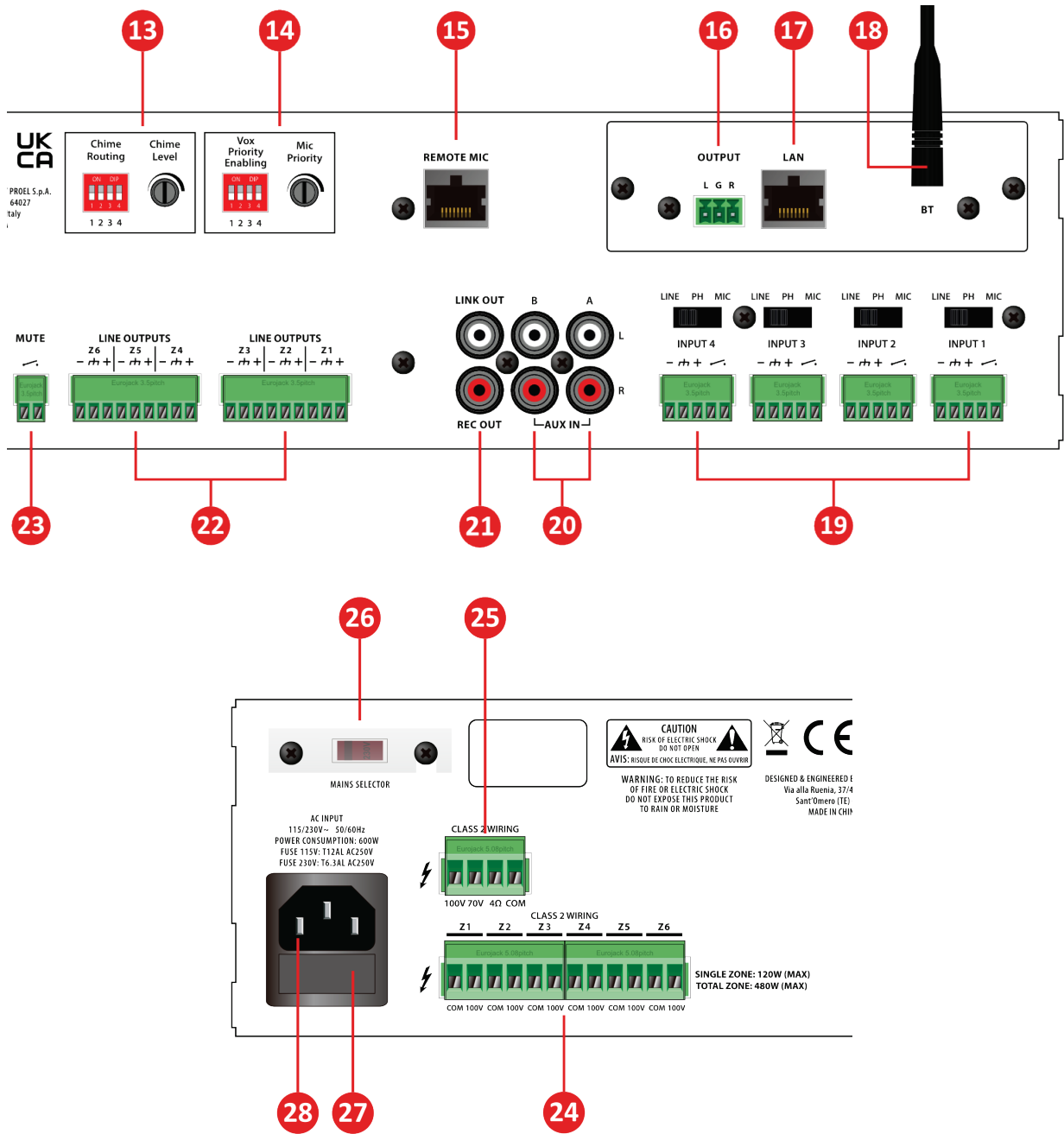



### 13. CHIME ROUTING E LEVEL

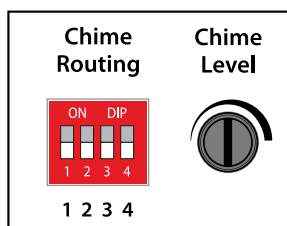

Gli interruttori **Chime Routing** abilitano il tono di attenzione sugli ingressi INPUT 1 ÷ INPUT 4 (19):

Esempi:

ON – ON – ON – ON - CHIME abilitato su tutti gli ingressi

ON – OFF – ON – OFF - CHIME abilitato sugli ingressi 1 - 3 e disabilitato sugli ingressi 2 - 4

OFF – OFF – OFF – OFF - CHIME disabilitato su tutti gli ingressi

Con la funzione CHIME abilitata su un ingresso, alla chiusura del rispettivo contatto (19 - C), l'amplificatore riprodurrà un tono di attenzione da tutte le linee altoparlanti.

Il potenziometro **Chime Level** imposta il livello del tono di attenzione.

### 14. VOX PRIORITY ENABLING E MIC PRIORITY

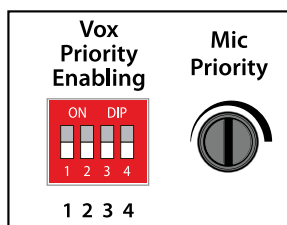

Gli interruttori **Vox Priority Enabling** abilitano la funzione VOX sugli ingressi INPUT 1 ÷ INPUT 4 (19):

Esempi:

ON – ON – ON – ON – Priorità Vox abilitata su tutti gli ingressi.

ON – OFF – ON – OFF - Priorità Vox abilitata sugli ingressi 1 - 3 e disabilitata sugli ingressi 2 – 4.

OFF – OFF – OFF – OFF - Vox Priority disabilitata su tutti gli ingressi.

Quando il circuito VOX di uno dei canali è abilitato (ON) rileva la presenza di un segnale audio sul rispettivo ingresso (19), i canali AUX (A, B, modulo multimediale) e gli altri canali aventi il VOX disabilitato (OFF) vengono silenziati, mentre tutti i canali con VOX abilitato (ON) restano attivi in uscita.

Il potenziometro **MIC PRIORITY** imposta il livello del segnale che attiva la funzione VOX. Ruotatelo in senso orario con segnali di ingresso più bassi, se ruotato completamente in senso antiorario la funzione di VOX sarà disabilitata.

*NOTA: Le basi microfoniche PA RM6 hanno sempre la priorità sugli ingressi 1 – 4.*

### 15. REMOTE MIC

Connettore RJ45 per la **base microfonica PA RM6** dedicata per chiamate selettive di zona, gruppi di zone e Generale.

L'amplificatore accetta fino a un massimo di 4 basi PA RM6 collegate in serie, con una lunghezza massima di 200 m di cavo di rete CAT5 o CAT6. Vedere il capitolo più avanti per istruzioni più dettagliate.

*NOTA: le basi microfoniche PA RM6 hanno sempre la priorità su tutti gli ingressi.*

*NOTA: Se vengono collegate più basi microfoniche RM6, la base con TALK attivata per prima ha la priorità su tutte le altre basi.*

### 16. OUTPUT MEDIA PLAYER

Si tratta di un'uscita opzionale del MEDIA PLAYER interno che permette di inviare il proprio segnale ad un altro sistema audio.

Utilizzare un cavo schermato terminato con un connettore Euroblock con passo da 3,5 mm per effettuare



un collegamento stereo come segue:

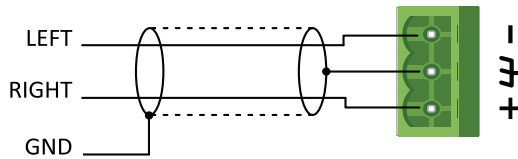

### 17. LAN

Preso RJ45 femmina per collegare il MEDIA PLAYER interno ad una rete cablata ETHERNET tramite un router utilizzando un cavo standard CAT5 o CAT6. Questa connessione utilizza il protocollo standard TCP/IP per l'accesso alla rete domestica e ad Internet, può essere utilizzata in sostituzione o in abbinamento alla rete WiFi.

*NOTA: seguire le istruzioni più avanti in questo manuale per configurare correttamente la rete e la connessione WiFi.*

### 18. Connettore SMA per antenna BLUETOOTH

Questo è un connettore SMA femmina su cui va inserita e avvitata l'antenna omnidirezionale 2dBi in dotazione.

*NOTA: seguire le istruzioni più avanti in questo manuale per configurare correttamente la connessione Bluetooth.*

### 19. INPUT 1-4

Questi ingressi possono essere utilizzati per collegare microfoni dinamici a bassa impedenza (30-600 ohm), microfoni a condensatore con alimentazione phantom e sorgenti audio con uscita segnale a livello di linea (es. sintonizzatori radio, ricevitori televisivi, lettori multimediali, ecc.).

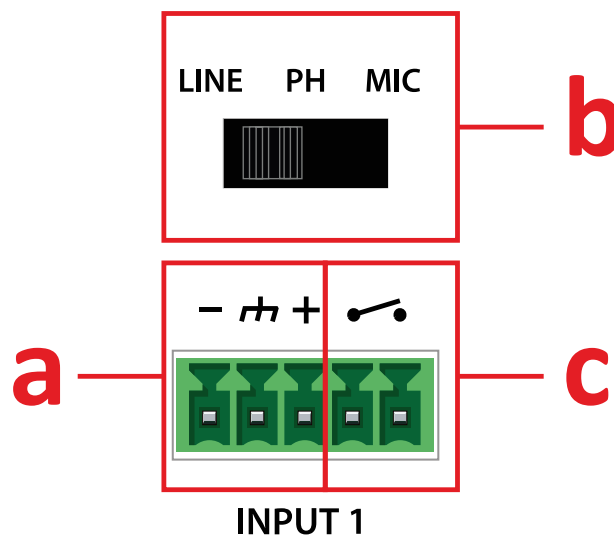

- a) Utilizzare un cavo schermato terminato con un connettore Euroblock passo 3,5 mm per effettuare una connessione bilanciata o sbilanciata come segue:

Connessione di una linea bilanciata all' ingresso.

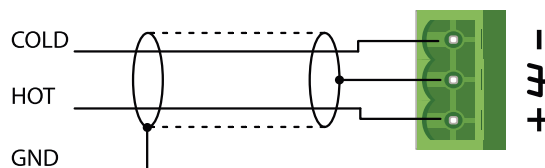

Connessione di una linea sbilanciata all'ingresso.

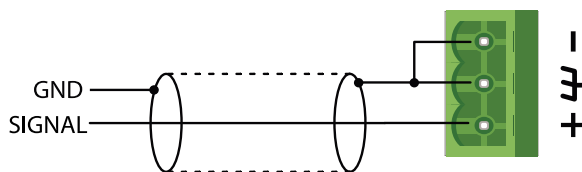

- b) Utilizzare l'interruttore posizionato sopra il connettore per selezionare il tipo di sorgente collegata all'ingresso:

**MIC** per un microfono dinamico.

**PH** per un microfono a condensatore con alimentazione phantom.

**LINE** per una sorgente a livello linea.

- c) Ogni ingresso ha due terminali Euroblock con passo 3,5mm a cui può essere collegato un "contatto pulito" (pulito significa che non è collegato ad altri elementi del circuito come massa GND). Questo contatto viene di solito collegato al pulsante TALK presente nelle basi microfoniche, che serve anche ad attivare il microfono. Quando il contatto viene chiuso, si attivano due funzioni:

#### CHIME

Alla chiusura del contatto, se il dip-switch CHIME (13) del canale è in posizione ON, verrà riprodotto un tono di attenzione dal sistema di altoparlanti.

#### SILENZIAMENTO DEGLI INGRESSI

Alla chiusura del contatto, l'ingresso AUX e gli altri ingressi 1-4 che hanno il rispettivo dip-switch VOX PRIORITY (14) in posizione OFF vengono silenziati. Gli ingressi resteranno silenziati fin quando il contatto pulito rimarrà chiuso.

*NOTA: si consiglia di utilizzare sempre basi microfoniche con pulsante TALK e contatto pulito, per una migliore gestione del silenziamento degli ingressi.*

*NOTA: il contatto pulito non andrà a silenziare gli ingressi che hanno la funzione VOX attivata (ON). Per i dettagli sulla funzione VOX vedere punto (14).*



#### AVVERTIMENTO

*Si consiglia di impostare il livello di ingresso al minimo prima di cambiare la posizione del selettore di ingressi, per evitare rumori indesiderati.*

*Alcuni dispositivi a livello di linea non supportano l'alimentazione phantom "PH", che quindi potrebbe causare ad essi danni permanenti, per cui si sconsiglia di attivarla quando all'ingresso è collegato un apparato di linea.*

#### 20. AUX IN A / B

Si tratta di due connettori RCA femmina che accettano due spine RCA dai canali LEFT e RIGHT di una sorgente stereo a livello di linea (ad esempio sintonizzatori radio, ricevitori televisivi, lettori multimediali, ecc.). Ciascun ingresso RCA è cablato come segue:

Punta = + positivo o "caldo"

Manicotto = schermo o terra

Tramite questi ingressi è possibile utilizzare una sorgente esterna al posto del media player interno, selezionandolo con gli interruttori (10) del pannello frontale e regolando il volume con il potenziometro AUX LEVEL (9).

#### 21. LINK OUT – REC OUT

Si tratta di due connettori RCA femmina che accettano due spine RCA. Si tratta di uscite sbilanciate che possono essere utilizzate per la registrazione o per collegare altri amplificatori. Tieni presente che entrambi i connettori hanno lo stesso contenuto audio mono, quindi ognuno può essere utilizzato

indistintamente dall'altro.

## 22. ZONE LINE OUTPUTS

Il dispositivo dispone di 6 uscite di zona a livello di linea per il collegamento di amplificatori di zona aggiuntivi.

Utilizzare il collegamento bilanciato con amplificatori booster dotati di ingresso bilanciato:

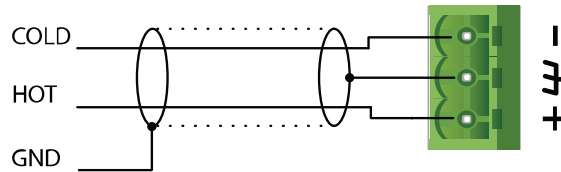

Utilizzare il collegamento sbilanciato con amplificatori booster con ingresso sbilanciato:

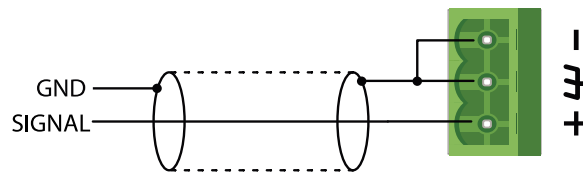

## 23. MUTE

Questo ingresso può essere utilizzato insieme a un sistema EVAC o come collegamento autonomo di un interruttore, se cortocircuitato disattiva tutti gli ingressi.

## 24. USCITE ALTOPARLANTI A ZONE

Si tratta di un connettore Euroblock passo 5,08 mm. Questo connettore può accettare cavi da 0,5÷2,5 mm<sup>2</sup> / 20÷14 AWG, per l'installazione fissa è necessario un cablaggio di Classe 2.

Collegate a queste uscite di zona separate solo altoparlanti a tensione costante a 100V.



**OSSERVARE TUTTE QUESTE AVVERTENZE:**

- **NON COLLEGARE A QUESTE USCITE DIFFUSORI AD IMPEDENZA COSTANTE (4Ω o 8Ω).**
- **NON SUPERARE I 120W SU OGNI SINGOLA LINEA DI ZONA.**
- **LA POTENZA TOTALE DEGLI ALTOPARLANTI A TENSIONE COSTANTE (70V o 100V) COLLEGATI NON DEVE SUPERARE I 480W CONSIDERANDO TUTTE LE USCITE GENERALE E DI ZONA.**
- **PER EVITARE IL RISCHIO DI SCOSSA ELETTRICA, NON TOCCARE MAI LE USCITE DELL'AMPLIFICATORE DURANTE IL FUNZIONAMENTO.**

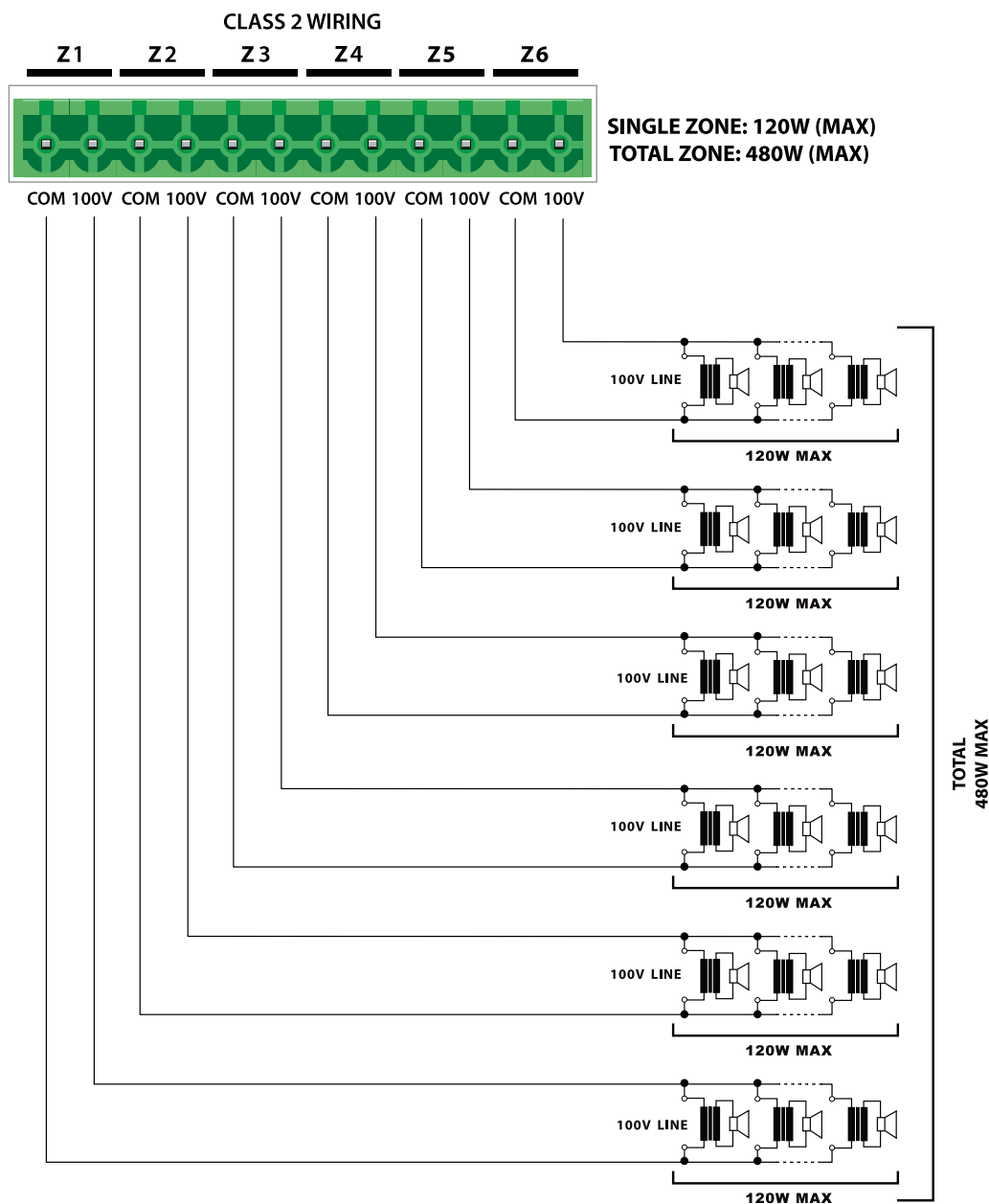

## 25. USCITA ALTOPARLANTI GENERALE

Si tratta di un connettore Euroblock passo 5,08 mm. Questo connettore può accettare cavi da 0,5÷2,5 mm<sup>2</sup> / 20÷14 AWG, per l'installazione fissa è necessario un cablaggio di Classe 2.

Il dispositivo consente di collegare altoparlanti a questa uscita generale senza controllo di zona, utilizzando altoparlanti a impedenza costante (4Ω o 8Ω) o a tensione costante (70V o 100V).



### OSSERVARE TUTTE QUESTE AVVERTENZE:

- **NON COLLEGARE DIFFUSORI MISTI AD IMPEDENZA COSTANTE (4Ω o 8Ω) E TENSIONE COSTANTE (70V o 100V).**
- **COLLEGANDO UN ALTOPARLANTE AD IMPEDENZA COSTANTE (4Ω o 8Ω) SI CONSIGLIA DI RIDURRE IL MASSIMO POSSIBILE LA LUNGHEZZA DEI CAVI E DI AUMENTARE LA SEZIONE DEI CAVI IN BASE ALLA DISTANZA COPERTA.**
- **LA POTENZA TOTALE DEI DIFFUSORI A IMPEDENZA COSTANTE DEVE ESSERE ALMENO 480W CONTINUI A 4Ω (240W A 8Ω).**
- **QUANDO SONO COLLEGATI ALTOPARLANTI A IMPEDENZA COSTANTE (4Ω o 8Ω) È VIETATO COLLEGARE ALTOPARLANTI A TENSIONE COSTANTE (70V o 100V) SU QUALSIASI USCITA GENERALE E DI ZONA.**
- **LA POTENZA TOTALE DEGLI ALTOPARLANTI A TENSIONE COSTANTE (70V o 100V) COLLEGATI NON DEVE SUPERARE I 480W CONSIDERANDO LE USCITE SIA GENERALI CHE DI ZONA.**
- **TUTTI GLI ALTOPARLANTI COLLEGATI ALLE USCITE A TENSIONE COSTANTE (70V o 100V) DEVONO ESSERE DOTATI DI UN TRASFORMATORE CON TENSIONE DI INGRESSO PARI A QUELLA FORNITA DALL'AMPLIFICATORE.**
- **PER EVITARE IL RISCHIO DI SCOSSA ELETTRICA, NON TOCCARE MAI LE USCITE DELL'AMPLIFICATORE DURANTE IL FUNZIONAMENTO.**

Esempi di collegamento di linea ad impedenza costante:

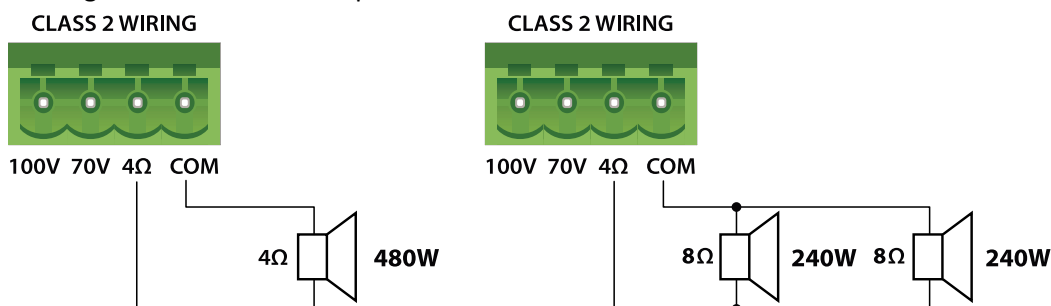

Esempi di collegamento della linea a tensione costante:

### 100V CONSTANT VOLTAGE LINE

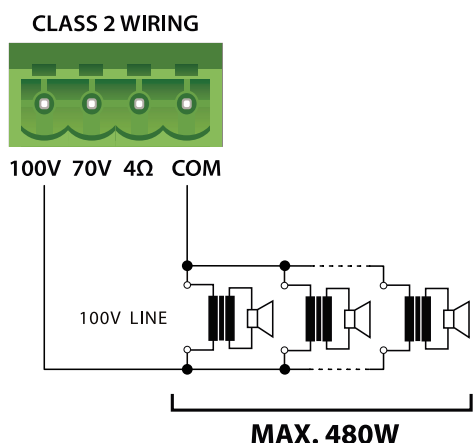

### 70V CONSTANT VOLTAGE LINE

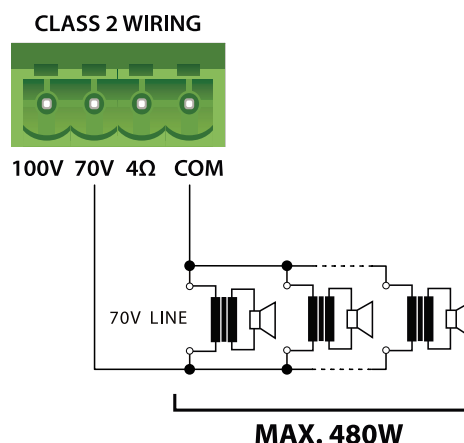

## 26. SELETTORE TENSIONE DI RETE

Questo interruttore imposta la tensione di rete alternata di linea AC del paese (di solito è impostato dalla fabbrica e non è necessario cambiarlo). L'impostazione 115V è per linee di rete nell'intervallo 100-120V~ e l'impostazione 230V è per linee di alimentazione nell'intervallo 220-240V~.



**ATTENZIONE: un'errata impostazione della TENSIONE DI LINEA AC potrebbe danneggiare gravemente il dispositivo!**

## 27. PORTA FUSIBILE

Qui è dove è posizionato il fusibile di protezione della rete.

230V: T6.3AL AC250V.

115V: T12AL AC250V.



**SOSTITUIRE IL FUSIBILE DI PROTEZIONE SOLO CON UNO DELLO STESSO TIPO.**

**SE, DOPO LA SOSTITUZIONE, IL FUSIBILE SI BRUCIA NUOVAMENTE, NON PROVARE A SOSTITUIRLO NUOVAMENTE E CONTATTARE IL CENTRO DI ASSISTENZA PROEL PIÙ VICINO.**

## 28. PRESA AC~

Qui è dove si collega il cavo di alimentazione di rete. Utilizzare sempre il cavo di alimentazione fornito con il dispositivo. Assicurati che il tuo dispositivo sia spento prima di collegare il cavo di alimentazione a una presa elettrica.

## OPERAZIONI MODULO MULTIMEDIALE (MEDIA PLAYER)

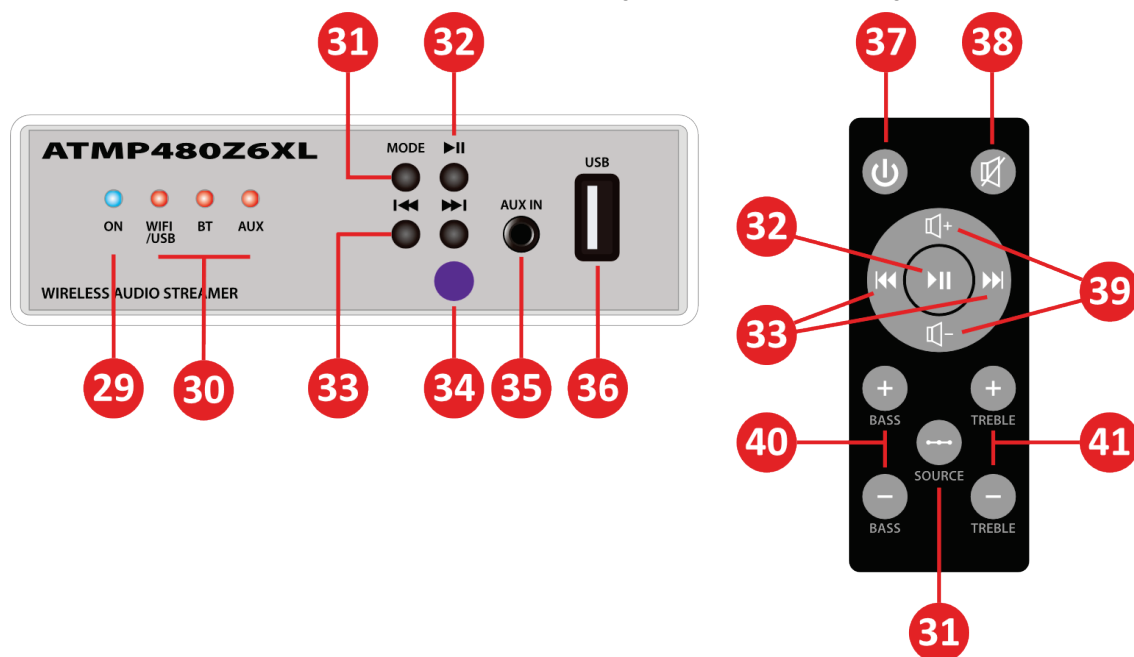

### 29. ON

Questo LED mostra lo stato acceso del lettore multimediale.

### 30. WIFI/USB BT AUX

Questi LED mostrano quale lettore multimediale è attualmente attivo.

### 31. MODE

Questo tasto sceglie il Media Player:

- WIFI/USB imposta il lettore WIFI o, se è inserita una pendrive USB, ne riproduce i contenuti multimediali. Per le operazioni di rete WIFI o LAN vedere il capitolo funzionamento WIFI/RETE.
- BT set the BLUETOOTH player:

Se il LED BT lampeggia è possibile collegare il dispositivo esterno (telefonino, tablet, computer, etc..). Sul dispositivo comparirà con il nome **"MPlayer A"** e non appena connesso il LED "BT" resterà fisso.

Per disassociare il BLUETOOTH è necessario procedere dal proprio dispositivo: infatti il MEDIA PLAYER ricorderà sempre i dispositivi Bluetooth connessi anche dopo la riaccensione e vi si ricollegherà se tale dispositivo è nel suo raggio di ricezione (circa 10m o inferiore).

Per collegare tramite Bluetooth un altro dispositivo può essere necessario scollegare il precedente, se quest'ultimo è nel suo raggio di ricezione.

- AUX imposta l'ingresso minijack AUX IN frontale.

### 32. PLAY/PAUSE

Riproduce o mette in pausa il brano corrente nelle modalità WIFI/USB e BT.

### 33. SUCCESSIVO / PRECEDENTE

Passa al brano successivo o precedente nelle modalità WIFI/USB e BT.

### 34. SENSORE IR

Riceve il segnale dal telecomando in dotazione.

### 35. AUX IN

Mini Jack frontale per il collegamento audio con un modulo multimediale esterno, un computer, un tablet o un telefonino.

### 36. USB PORT

Vano per l'inserzione di una chiavetta USB su cui memorizzare file musicali nei formati MP3 / FLAC / M4A





/ OGG / AAC / AAC + / ALAC / APE / WAV / WMA, o annunci standard preregistrati. La chiavetta USB si seleziona tramite il tasto MODE e il led "WIFI/USB" è acceso.

### **37. ON/OFF MEDIA PLAYER**

Questo pulsante è presente solo sul telecomando e permette di accendere o spegnere il MEDIA PLAYER.  
*NOTA: ogni volta che si accende ATMP480Z6XL, MEDIA PLAYER si avvia con l'ultima sorgente sonora selezionata.*

### **38. MUTE**

Questo pulsante è presente solo sul telecomando e permette di silenziare il MEDIA PLAYER, premendolo nuovamente si toglie il MUTE.

*NOTA: ogni volta che ATMP480Z6XL viene acceso, il MEDIA PLAYER è con il MUTE disattivato.*

### **39. VOL+/VOL-**

Questi pulsanti sono presenti solo sul telecomando e permettono di modificare il volume del MEDIA PLAYER.

*NOTA: Ogni volta che si accende ATMP480Z6XL, il MEDIA PLAYER è con il volume al massimo.*

### **40. BASS+/BASS-**

Questi tasti sono presenti solo sul telecomando e permettono di modificare i toni bassi ( $\pm 6\text{dB}$ ) del MEDIA PLAYER, questo controllo dei toni è indipendente dal controllo BASS del pannello frontale (3), particolarmente utile quando il MEDIA PLAYER viene utilizzato per riprodurre la musica in ascolto a un livello basso quando è desiderabile il potenziamento dei bassi.

*NOTA: Ogni volta che si accende ATMP480Z6XL, il MEDIA PLAYER è con i BASS a 0dB.*

### **41. TREBLE+/TREBLE-**

Questi pulsanti sono presenti solo sul telecomando e permettono di modificare i toni acuti ( $\pm 6\text{dB}$ ) del MEDIA PLAYER, questo controllo dei toni è indipendente dal controllo TREBLE del pannello frontale (3), particolarmente utile quando il MEDIA PLAYER viene utilizzato per riprodurre la musica ascoltata a un livello basso quando è desiderabile il potenziamento degli acuti.

*NOTA: Ogni volta che si accende ATMP480Z6XL, il MEDIA PLAYER è con i TREBLE a 0dB.*



## OPERAZIONI WIFI/NETWORK MEDIA PLAYER

### Connessione con rete locale WIFI (senza collegamento LAN).

- 1) **Posizionare il dispositivo ATMP480Z6XL nel raggio d'azione WIFI del router, il cavo LAN non è collegato.**
- 2) Assicurati che il tuo telefono cellulare o tablet sia connesso alla tua rete WIFI tramite 2.4G e che il BLUETOOTH siano attivi.



- 3) **Scaricare ed avviare l'APP 4STREAM da Google Play Store o Apple App Store.**
- 4) Collegare il cavo di alimentazione e **accendere ATMP480Z6XL.**
- 5) **La spia LED WIFI/USB (30) inizierà a lampeggiare rapidamente, se non lampeggia, premere il pulsante Mode (31) per cambiare modalità finché il LED non lampeggerà.**
- 6) **Attendere che il LED (30) lampeggi più lentamente.**
- 7) Posiziona il tuo telefono cellulare a meno di 15 m (portata BLUETOOTH) dal dispositivo, quindi **apri l'APP 4STREAM.**

*Nota: solo per i dispositivi Android, il sistema chiederà il permesso di utilizzare i dati GPS e l'archiviazione dei file, fare clic su Accetta per continuare. Questa autorizzazione GPS è impostata da Google per l'utilizzo di BLE, una volta terminata la configurazione puoi andare alle impostazioni di sistema e disabilitarla, l'autorizzazione all'archiviazione dei file consente a 4Stream di accedere ai tuoi file mp3 memorizzati nel tuo cellulare.*

- 8) Premere **“Aggiungere Dispositivo”.**
- 9) Premere **“L'indicatore sta lampeggiando”.**
- 10) Premere **“Modo alternativo di impostazione”.**
- 11) L'APP 4STREAM non avendo trovato alcun dispositivo nella tua rete, ti chiederà di connetterti a una rete temporanea creata dal Media Player.
- 12) **Dal proprio cellulare/tablet spostarsi nelle impostazioni WIFI e cercare la rete temporanea che si chiama “MPlayer A\_XXXX”.**
- 13) **Tornare nell'APP 4STREAM, la quale individua il dispositivo e chiede i dati del WIFI locale (nome rete e password) da memorizzare nel Media Player.**
- 14) Ti chiederà di confermare con **“Continua”**, in caso contrario scegliere un'altra rete a cui vuoi connettere il dispositivo specificando manualmente nome rete e password.
- 15) Quindi è possibile modificare il nome del dispositivo. È possibile selezionarne uno preimpostato o inserirne uno personalizzato quindi premere **“Avanti”**.
- 16) Da adesso puoi avviarne la riproduzione della musica.

#### ALCUNI CONSIGLI:

- *La rete provvisoria del Media Player “MPlayer A\_XXXX” usata per la prima configurazione ha una durata limitata a qualche minuto, se non si completa la configurazione in tempo utile occorre riavviare il dispositivo.*
- *Per eseguire la procedura di inizializzazione del WIFI, il BLUETOOTH sul dispositivo cellulare/tablet deve essere attivo.*
- *Se si cambia il router, la rete WIFI o la password la procedura deve*

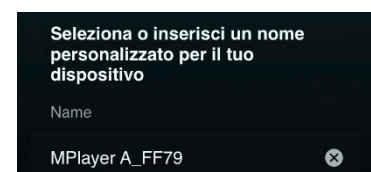
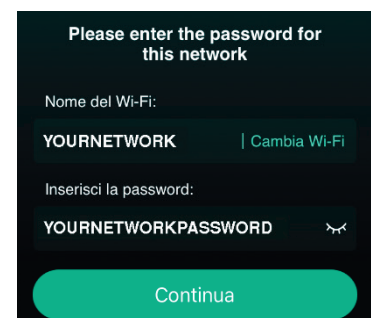
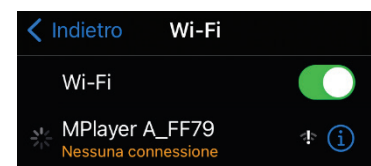
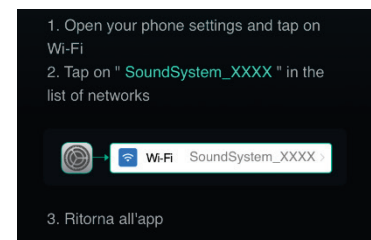
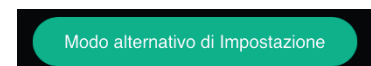
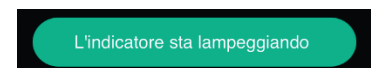

essere ripetuta.

- Collegando il cavo LAN al medesimo router del WIFI dopo la configurazione del WIFI le impostazioni del WIFI vengono mantenute, la connessione LAN avrà la priorità e in caso di disconnessione sarà ripristinata la connessione WIFI al router locale.

### Connessione con rete locale LAN.

- 1) Collegare il dispositivo ATMP480Z6XL alla rete locale LAN (17).
- 2) Assicurati che il tuo telefono cellulare o tablet sia connesso alla tua rete WIFI.
- 3) Scaricare l'APP 4STREAM da Google Play Store o Apple App Store.
- 4) Collegare il cavo di alimentazione e accendere ATMP480Z6XL.
- 5) La spia LED WIFI/USB (30) inizierà a lampeggiare, wait until it remains steady, if it does not flash, press the Mode button (31) to change mode until the LED flashes.
- 6) Avviare l'APP 4STREAM dal cellulare/tablet, appena avviata riconoscerà il Media Player come "MPlayer A\_XXXX".

#### ALCUNI CONSIGLI:

- Ad ogni riaccensione del ATMP480Z6XL il Media Player si ricollegherà alla rete locale LAN, attendere che il LED (30) sia fisso per conferma dell'avvenuta connessione.
- Mediante questa procedura il Media Player non configura la rete WIFI locale, se il cavo LAN viene scollegato il dispositivo deve essere riconfigurato come descritto in 42.

### Connessione al Media Server con hotspot WIFI.

In aggiunta è possibile configurare il WIFI interno al Media Player come hotspot personale, come segue:

- 1) Dalle impostazioni di MPlayer A\_XXXX  scegliere "Informazioni dell'altoparlante" quindi attivare Hotspot personale e immettere una password composta da 8 caratteri e clickare su **Completato**.
- 2) Dal cellulare/tablet a questo punto è possibile collegarsi direttamente al Media Player mediante l'hotspot scegliendo come rete WIFI del cellulare/tablet MPlayer A\_XXXX con la password immessa precedentemente, rendendo possibile controllare ed inviare musica al Media Player direttamente dal cellulare/tablet senza passare dalla LAN locale.

#### ALCUNI CONSIGLI:

- Hotspot personale è un metodo alternativo per inviare musica e controllare il Media Player, il suo uso può essere conveniente nel caso la LAN locale abbia delle limitazioni introdotte dal gestore della rete locale che ne limitano il collegamento agli internet media server, in tal caso un cellulare/tablet collegato direttamente al Media Player che accede ad internet mediante la rete del cellulare scavalca il problema e consente di inviare musica al Media Player.
- Nel caso la rete locale LAN non abbia limitazioni di accesso ad Internet l'uso dell'Hotspot personale è del tutto superfluo.

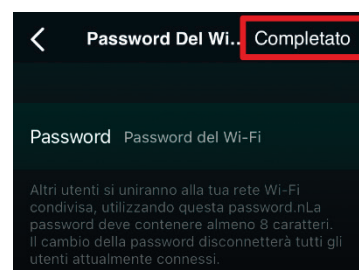
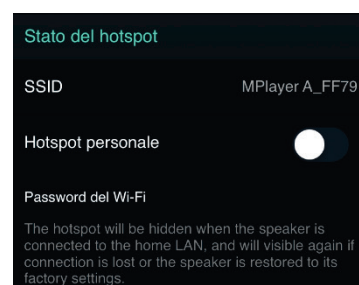
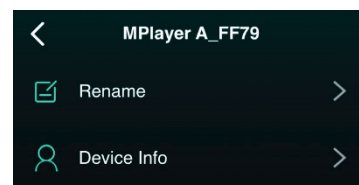
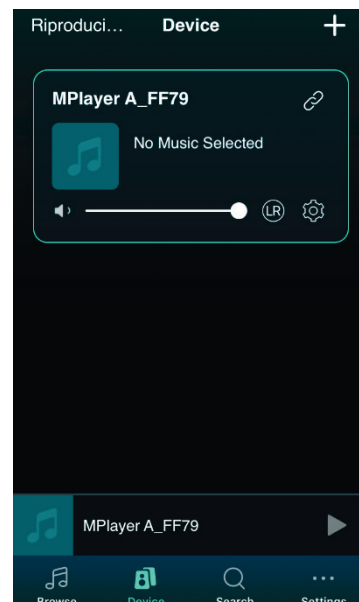
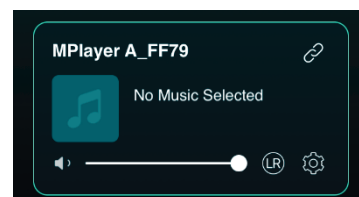

## Funzionalità dell'APP 4STREAM

### Impostazioni dispositivo (Device Setting)

- **Rinomina:** cambia il nome del dispositivo.
- **Informazioni dell'altoparlante:** visualizza le informazioni sul dispositivo come indirizzo IP, indirizzo Mac, SSID, versione del firmware, ripristino delle impostazioni di fabbrica, ecc.
- **EQ:** Bass and Treble control.
- **Alarm Clock:** Configura fino a 4 diverse sveglie con musica a tua scelta.

*Nota: un allarme può essere utilizzato per inviare un messaggio specifico in un momento specifico, ad esempio un messaggio per avvisare l'utente di un'imminente chiusura del negozio.*

- **Preset Content:** 10 Pulsanti di contenuti preimpostati.

### Per riprodurre da qualsiasi sorgente di rete

Per utilizzare qualsiasi sorgente di rete, locale o remota, passare a NET tramite app o premere il pulsante MODE (31).

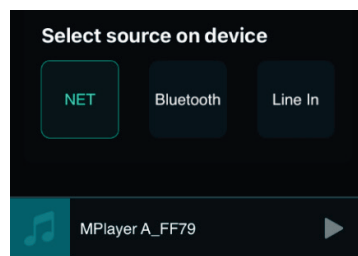
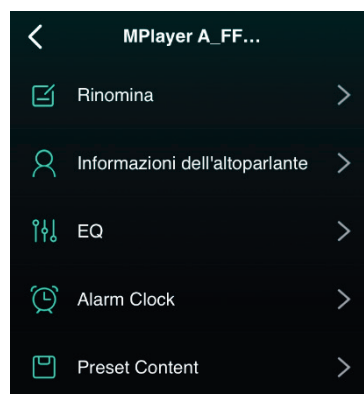

### Riprodurre musica da un archivio locale

Nell'applicazione, scegli "Browse" in basso, quindi scorri su "La mia musica" e scegli i brani che desideri riprodurre dal tuo telefono, tablet o disco USB.

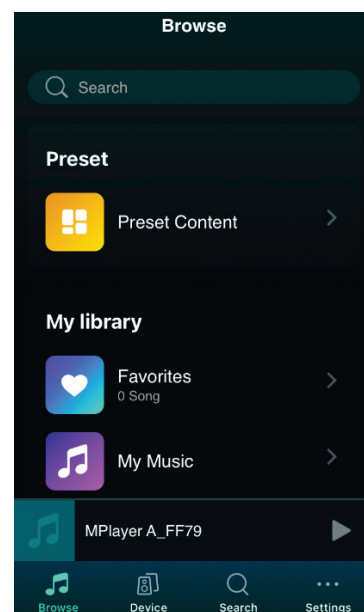



## Per riprodurre musica da un server NAS domestico utilizzando DLNA

Nell'applicazione, scegliere "Browse" in basso, quindi scorri su "La mia Musica" "Condivisione musica in casa", Quindi scegli il server disponibile sulla tua rete, infine scegli i brani che desideri riprodurre. Si prega di notare che il sistema supporta solo NAS con funzione DLNA.



Alcune note sulla playlist:

- Puoi creare playlist dalla musica contenuta nella libreria del tuo telefono, tablet o server DLNA.
- Le playlist sono memorizzate nell'app per il telefono o il tablet che utilizzi attualmente per crearle.
- Ti consigliamo di creare le tue playlist con brani provenienti dalla stessa sorgente, telefono, tablet, server DLNA perché, se il dispositivo sorgente è attivo tutti i brani contenuti in questo dispositivo saranno nella playlist, mentre se un dispositivo sorgente non è attivo tutte le playlist che contengono brani da quel dispositivo risulterebbero danneggiate.

## Per riprodurre musica da un servizio di streaming

Per utilizzare i servizi di streaming online Internet Radio, Amazon Music, Spotify, Tidal, ecc., potrebbe essere necessario registrare un account sulla piattaforma del fornitore di servizi.

Con "Manage Music Services" è possibile mostrare o nascondere i servizi dall'elenco.

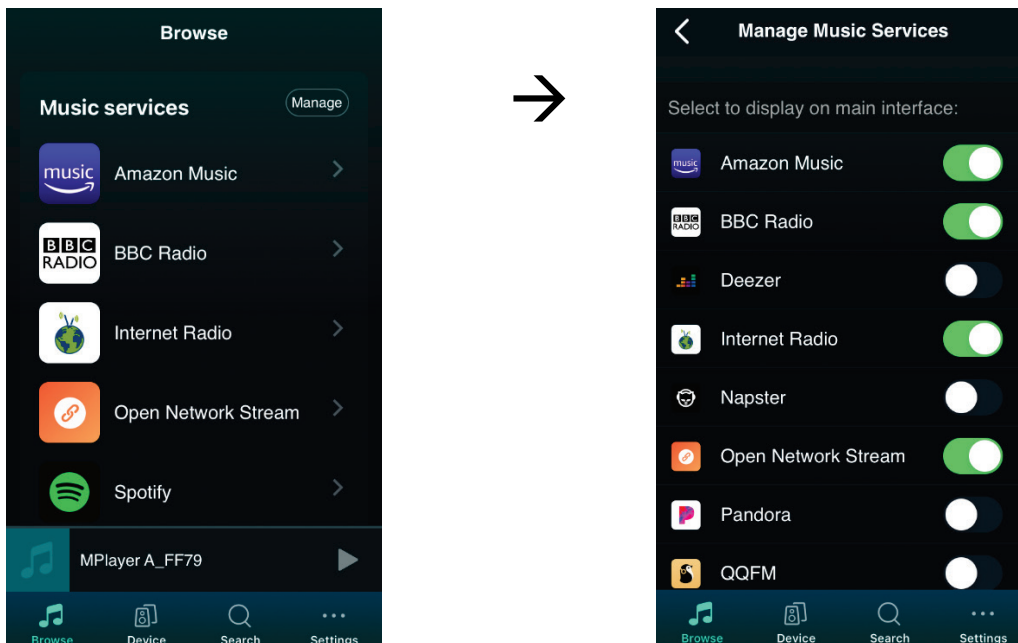

## Per riprodurre musica da BLUETOOTH

Per utilizzare la connessione BLUETOOTH, passare al Bluetooth tramite app o premere il pulsante MODE (31), quindi trovare il dispositivo MPlayer A\_XXXX nelle impostazioni bluetooth del telefono e accoppialo.

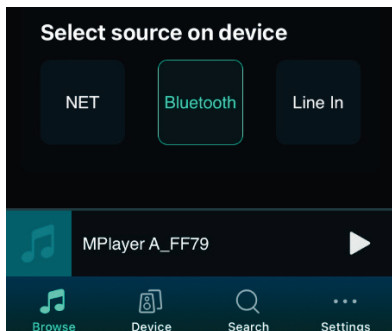

## Per riprodurre musica da Line In

Per usare il collegamento minijack AUX IN (35), passare a Line In tramite app o premere il pulsante MODE (31).

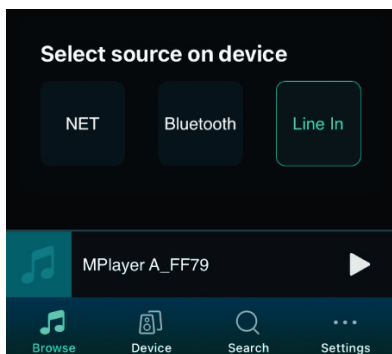

## RIPRODUZIONE SU DISPOSITIVI iOS

### Utilizzo di AirPlay per riprodurre musica da iTunes su iPhone e iPad.

Se si riproduce musica da un dispositivo iOS è possibile utilizzare AirPlay invece di una connessione Bluetooth, il vantaggio di utilizzare AirPlay è la maggiore estensione della rete WiFi.

Apri il Centro di Controllo e tocca il lettore iTunes.

Tocca l'icona AirPlay.

Scegli il dispositivo MPlayer A\_XXXX.

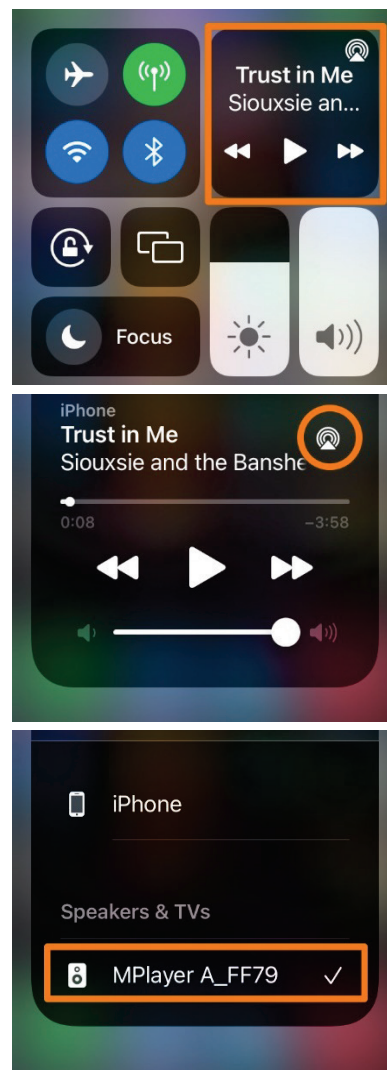

## RIPRODURRE DA PC

Ci sono due modi per inviare un segnale al lettore multimediale tramite LAN, AirPlay o UPnP:

### Utilizzo di AirPlay per riprodurre musica da iTunes su Mac e Windows

Il lettore multimediale può trasmettere sorgenti audio dalla memoria locale, dalla libreria multimediale su Mac e PC Windows e dai servizi online da iTunes. Gli utenti possono facilmente riprodurre e cambiare musica, controllare il volume con AirPlay.

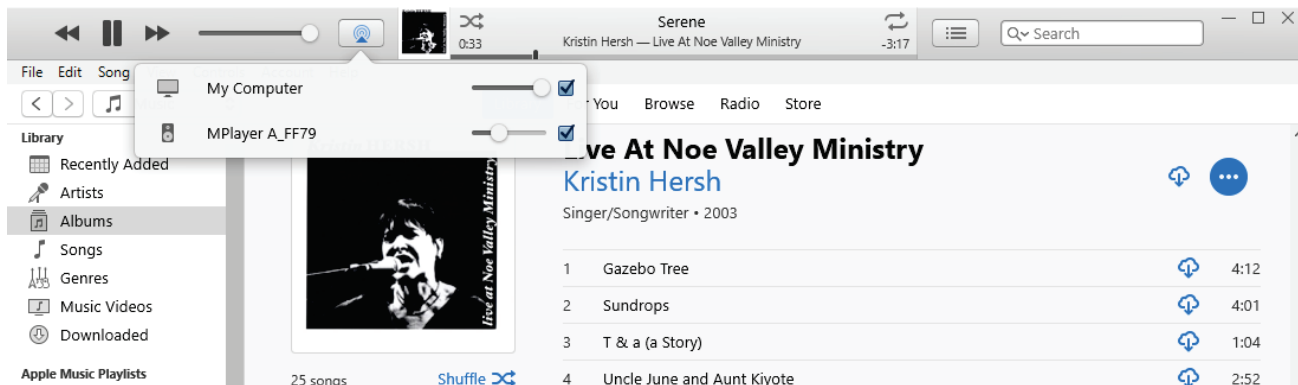

### Utilizzo di UPnP per riprodurre musica da PC Windows tramite Foobar2000

Il Media Player supporta il protocollo UPnP, quindi con il popolare software Foobar2000 puoi riprodurre musica da PC Windows. Si prega di seguire i passaggi seguenti:

1. Scarica il Foobar2000 e installalo dal seguente collegamento:  
<https://www.foobar2000.org/download>.
2. Scaricare il componente UPnP. Dal seguente collegamento:  
[https://www.foobar2000.org/components/view/foo\\_out\\_upnp](https://www.foobar2000.org/components/view/foo_out_upnp).
3. Aprire la finestra di dialogo delle preferenze di foobar2000 (click "File | Preferences" o usare CTRL+P).
4. Seleziona la pagina Components.
5. Fare clic sul pulsante Install e individuare l'archivio dei componenti oppure trascinarlo semplicemente nell'elenco.
6. Click OK. Verrà richiesto di riavviare Foobar2000 per caricare il componente appena installato.
7. Click OK di nuovo per riavviare.
8. Riavvia Foobar2000, poi nelle preferenze scegliere MPlayer A\_XXXX come dispositivo di output per riprodurre la musica.

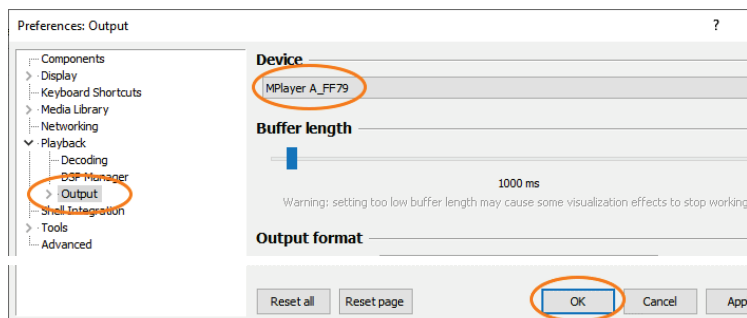
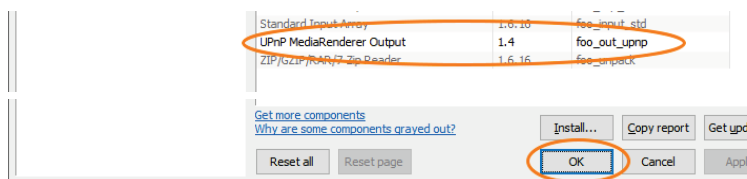
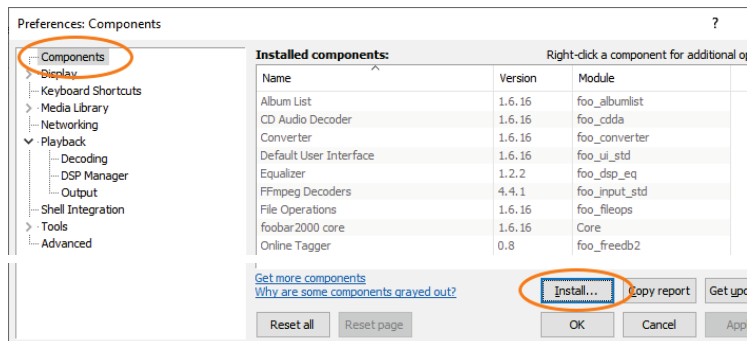



## ISTRUZIONI DI INSTALLAZIONE BASE MICROFONICA RM6

RM6 è la base microfonica dedicata progettata per essere abbinata al ATMP480Z6XL per creare un sistema a zone con chiamata su una singola zona, su un gruppo di zone o su tutte le zone. È possibile collegare fino a 4 basi in cascata, utilizzando semplici cavi RJ45 CAT5 o CAT6, con una lunghezza massima totale dei cavi CAT5/6 inferiore a 200 metri.

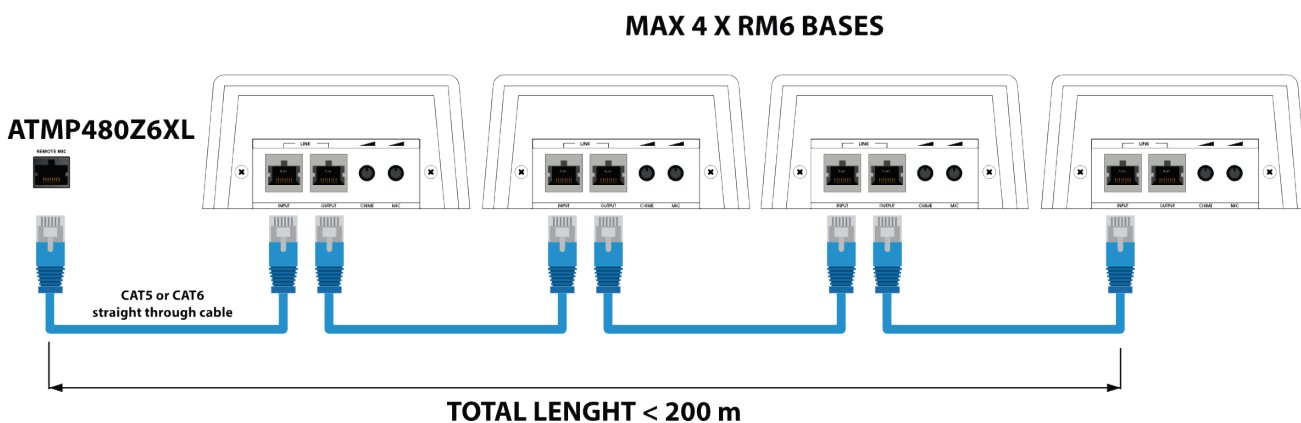

## OPERAZIONI BASE MICROFONICA RM6

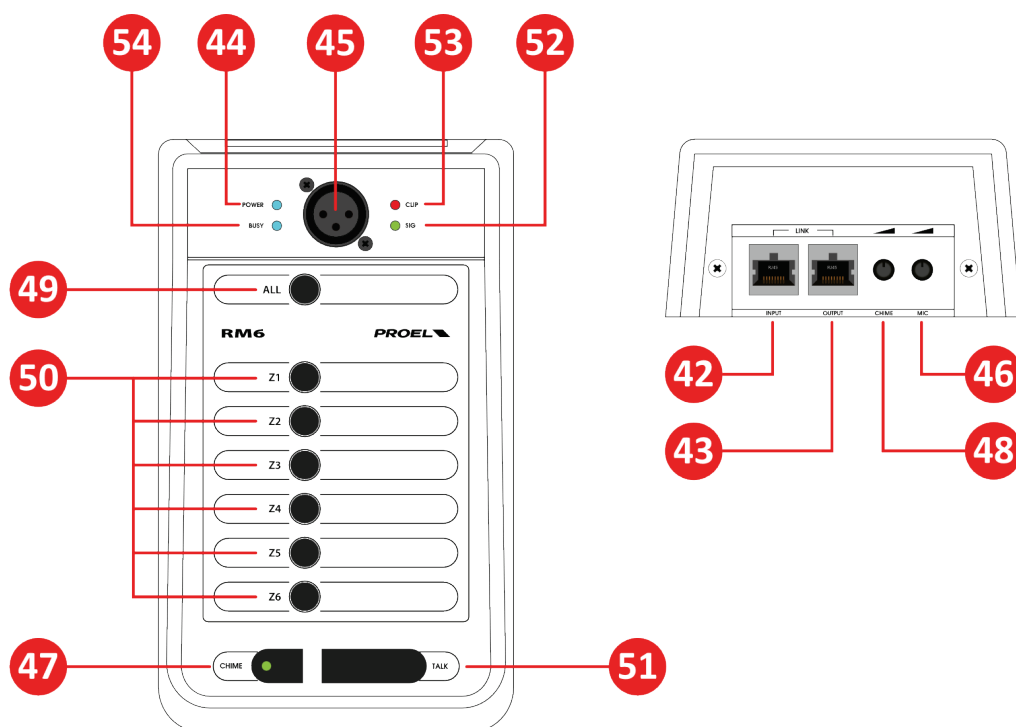

### 42. INPUT

Connettore RJ45 in cui è necessario collegare il cavo CAT5 proveniente dal ATMP480Z6XL o da un'altra base RM6.

### 43. OUTPUT

Connettore RJ45 in cui deve essere inserito il cavo CAT5 destinato alla successiva base RM6.

*NOTA: anche se le connessioni di ingresso e uscita sono invertite, le basi RM6 funzionano comunque.*

### 44. POWER

Questo LED, quando è acceso, indica che la base è alimentata dal ATMP480Z6XL e pronta per l'uso.

### 45. INGRESSO MIC



Questo connettore XLR è il punto in cui collegare il microfono a collo d'oca fornito con l'unità.

#### 46. LIVELLO MIC

Questo potenziometro imposta il livello del microfono a collo d'oca. Cercate di impostare un livello adeguato evitando il feedback dell'altoparlante.

#### 47. TASTO CHIME

Premere questo pulsante per abilitare il tono di attenzione sulle zone selezionate ogni volta che si preme il pulsante TALK: il LED indica che il segnale acustico è attivato.

#### 48. LIVELLO CHIME

Questo potenziometro imposta il livello del segnale del tono di attenzione.

#### 49. TASTO ALL

Questo pulsante abilita tutte le zone quando si preme il pulsante TALK.

#### 50. TASTI Z1, Z2, Z3, Z4, Z5, Z6

Questi pulsanti abilitano le zone selezionate quando si preme il pulsante TALK:

- Quando i pulsanti ALL/Z1/Z2/Z3/Z4/Z5/Z6 vengono **premuti una volta**, vengono automaticamente deselezionati quando il pulsante TALK viene rilasciato dopo che l'annuncio è stato completato.
- Quando i pulsanti ALL/Z1/Z2/Z3/Z4/Z5/Z6 vengono **tenuti premuti per un po'**, entrano in modalità **MANTENIMENTO**, quindi non vengono deselezionati quando il pulsante TALK viene rilasciato.
- **Per deselezionare la modalità MANTENIMENTO è sufficiente premere nuovamente** i pulsanti ALL/Z1/Z2/Z3/Z4/Z5/Z6.

Questa funzione può essere utile quando è necessario effettuare più annunci consecutivi nelle stesse zone.

#### 51. TASTO TALK

Questo pulsante permette di inoltrare l'annuncio nelle zone selezionate con i rispettivi tasti.

#### 52. LED SIG

Questo LED mostra quando il segnale del microfono a collo d'oca ha un livello corretto.

#### 53. LED CLIP

Questo LED mostra quando un segnale eccessivo dal microfono della base viene inviato al ATMP480Z6XL. In questo caso, è necessario abbassare il segnale azionando il potenziometro MIC LEVEL (46) o parlando lontano dal microfono a collo d'oca.

#### 54. LED BUSY

Questo LED mostra quando una base RM6 remota è attiva nel sistema PA: attendere il completamento dell'annuncio dalla base remota per fare l'annuncio.

## BASE MICROFONICA RM6 – IMPOSTAZIONI DEL TASTO TALK

Il pulsante TALK può funzionare in due modi:

- Selezionare le zone, **mantenere premuto** il pulsante TALK, parlare nel microfono, quindi rilasciare il pulsante TALK, il microfono viene disattivato e le zone selezionate vengono rilasciate.
- Selezionare le zone, **premere e rilasciare** il pulsante TALK, parlare nel microfono, quindi premere e rilasciare nuovamente il pulsante TALK, il microfono viene disattivato e le zone selezionate vengono rilasciate.

Per modificare il modo operativo del pulsante TALK:

**Tenere premuto il pulsante TALK per alcuni secondi senza selezionare alcuna zona:**

- **Z1 lampeggia per confermare il modo operativo di mantenere premuto.**
- **Z2 lampeggia per confermare il modo operativo di pressione e rilascio.**

*NOTA: È sempre preferibile impostare tutte le basi in modo che funzionino allo stesso modo.*



## BASE MICROFONICA RM6 – IMPOSTAZIONE DEL VOLUME DI ZONA

La base microfonica RM6 può funzionare in due modi:

- sempre **considerando gli attenuatori di zona (6)** o
- **bypassando gli attenuatori (6)** per riprodurre gli annunci del microfono al massimo livello,

per scambiare l'impostazione VOLUME tra le due modalità:

- **Tenere premuto il pulsante CHIMES per alcuni secondi senza selezionare alcuna zona.**
- **Tutti i pulsanti ZONE lampeggiano 1 volta per confermare lo scambio di modalità.**

*NOTA: È sempre preferibile impostare tutte le basi in modo che funzionino allo stesso modo.*

# ESEMPIO DI CONFIGURAZIONE 1 (Amplificatore Interno)

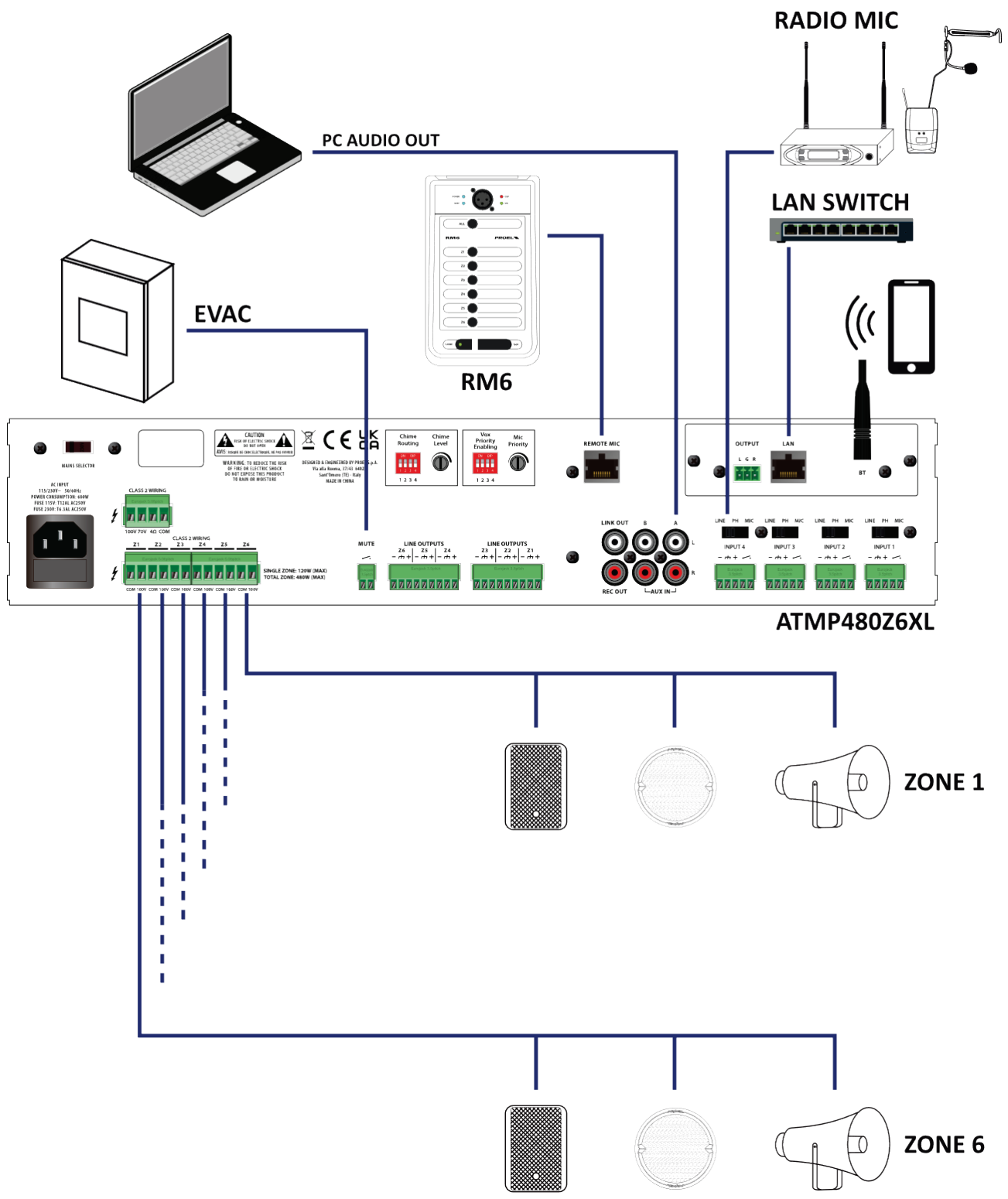

## ESEMPIO DI CONFIGURAZIONE 2 (Amplificatore Esterno)

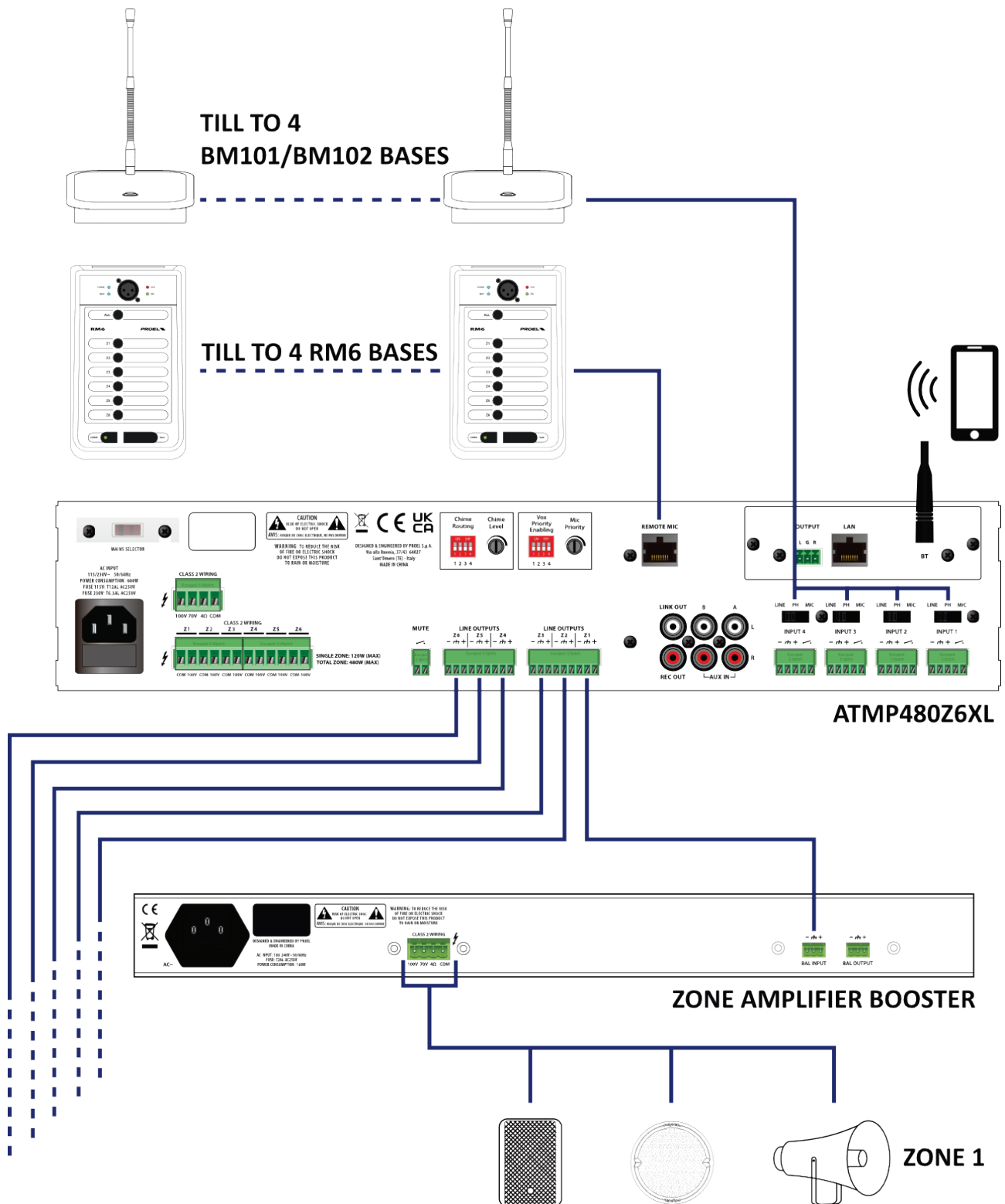

## SPECIFICHE TECNICHE

<b>Modello:</b>	<b>ATMP480Z6XL</b>	<b>Connettori</b>
<b>Potenza di Uscita Totale RMS</b>	<b>480 W</b>	
<b>Uscite Altoparlanti</b>	100 V / 70 V / 4 Ω	5.08 mm EUROBLOCK 4 posizioni
<b>Potenza Massima di Zona</b>	120 W	
<b>Uscite di Zona Z1÷6</b>	100 V	5.08 mm EUROBLOCK 2 posizioni x6
<b>Ingressi</b>	1x REMOTE MIC RM6 (accessorio dedicato) 4x LINE/PH/MIC bilanciato + TALK 2x AUX IN selezionabile 1x EMC IN bilanciato + MUTE	RJ45 3.5mm EUROBLOCK 5 posizioni RCA (L & R) 3.5mm EUROBLOCK 3+2 posizioni
<b>Sensibilità Ingressi</b>	MIC: -45 dBv / 1 kΩ bilanciato PH: -45 dBv / 1 kΩ bilanciato con phantom LINE: -6 dBv / 47 kΩ bilanciato AUX IN: 0 dBv / 10 kΩ sbilanciato EMC IN: 0 dBv / 10 kΩ sbilanciato	
<b>Uscite Linea</b>	MEDIA OUT sbilanciato REC OUT sbilanciato LINK OUT sbilanciato	3.5mm EUROBLOCK 3 posizioni RCA RCA
<b>Livello Nominale Uscite Linea</b>	MEDIA OUT: 1V / 75 Ω REC OUT: 1V / 75 Ω LINK OUT: 1V / 75 Ω	
<b>Controlli</b>	1 VOLUME MASTER 1 TONI ALTI 1 TONI BASSI 4 VOLUME MIC/LINE 1 VOLUME AUX 6 VOLUME ZONE 6 SELETTORE ZONE INSTRADAMENTO E LIVELLO AVVISO CHIME PRIORITA' VOX 1x TASTO RECORD/PLAY MESSAGE 1x TASTO START/STOP MESSAGE	4x interruttori DIP 4x interruttori DIP 3.5mm EUROBLOCK 4 position
<b>Controlli di Tono</b>	Shelving +/- 10 dB @ 10 kHz Shelving +/- 10 dB @ 100 Hz	
<b>Risposta in Frequenza</b>	80 Hz ÷ 16 KHz (-3dB)	
<b>Distorsione (THD)</b>	< 0.5% (@ Pnom 1KHz)	
<b>Rapporto S/N</b>	MIC: ≥70dB LINE/EMC: ≥70dB AUX: ≥80dB	
<b>Temperatura di Esercizio</b>	0 ÷ +45°C	
<b>Alimentazione</b>	115 V~ ±10% 50/60Hz (selezionare 115V) o 230 V~ ±10% 50/60Hz (selezionare 230V)	VDE IEC C13
<b>Consumo di Potenza</b>	600 W	
<b>Dimensioni (LxAxP)</b>	433 x 89 x 352 mm 433 x 89 x 352 mm – 2U rack 19"	
<b>Peso</b>	11.2 Kg	





**PROEL S.p.A.**

(World Headquarters - Factory)

Via alla Ruenia 37/43

64027 Sant'Omero (Te) – Italy

Tel: +39 0861 81241

Fax: +39 0861 887862

[www.proel.com](http://www.proel.com)